

5.a

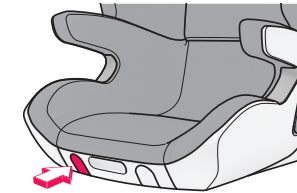

5.b

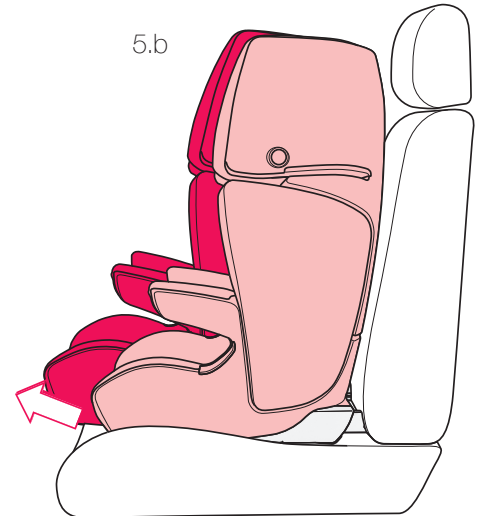

6.a

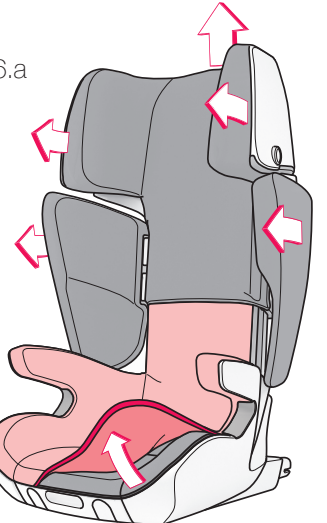

6.b

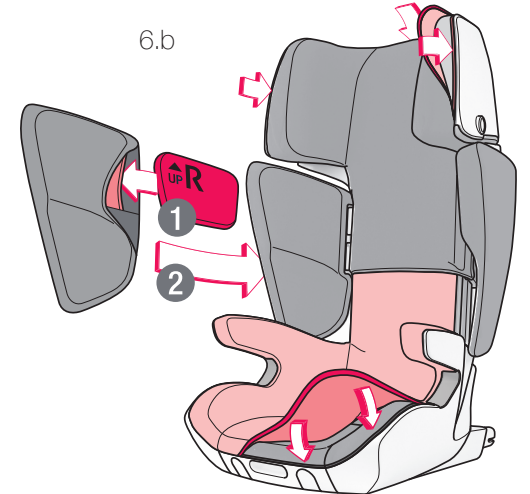

### i-Size

**Tamaño del niño** 100-150 cm  
**Height of child** 100-150 cm  
**Taille de l'enfant** 100-150 cm  
**Größe des Kindes** 100-150 cm  
**Misure del bambino** 100-150 cm  
**Tamanho da criança** 100-150 cm

**Edad aproximada** 3-12 años  
**Approx age** 3-12 years  
**Âge approximatif** 3-12 ans  
**Ungefähres Alter** 3-12 Jahre  
**Età approssimata** 3-12 anni  
**Idade aproximada** 3-12 anos

**Norma** ECE R129 03  
**Standard** ECE R129 03  
**Norme** ECE R129 03  
**Standard** ECE R129 03  
**Norma** ECE R129 03  
**Norma** ECE R129 03



JANÉ, S.A. - Pol. Industrial Riera de Caldes  
 C/Mercaders, 34 - 08184 Palau Solità i Plegamans  
 (BARCELONA) SPAIN  
 Telf. +34 93 703 18 00  
 email: info@groupjane.com  
 www.janeworld.com



>75% recycled paper  
 >75% papier recyclé

IM 2193\_01

# TRANSFORMER i PLUS

ESPAÑOL  
 ENGLISH  
 FRANÇAIS  
 DEUTSCH  
 ITALIANO  
 PORTUGUÊS

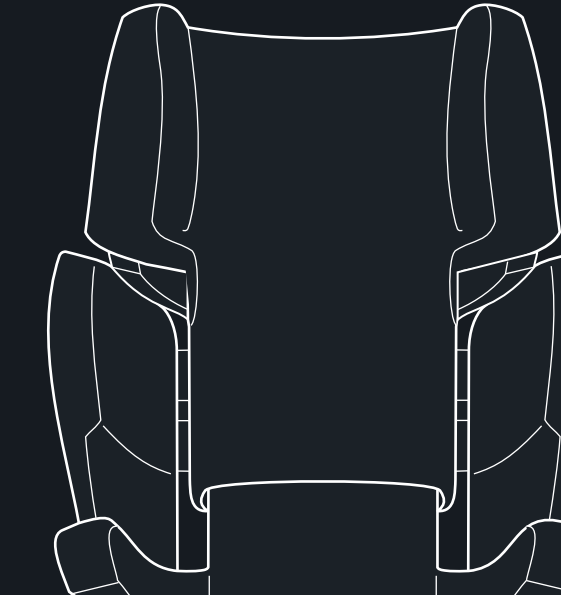

# TRANSFORMER iPLUS

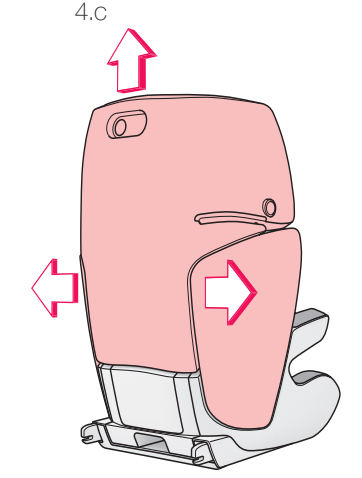
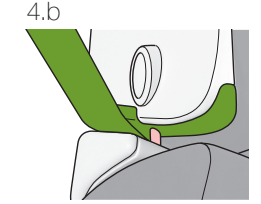
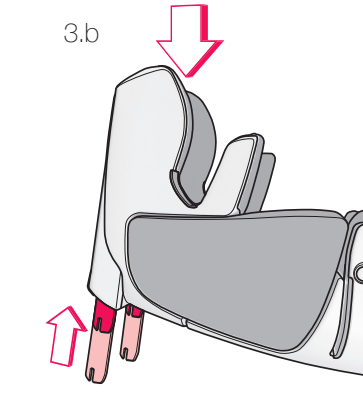
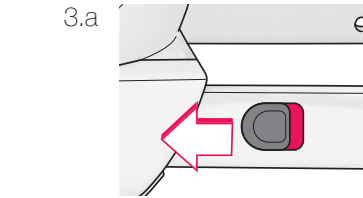
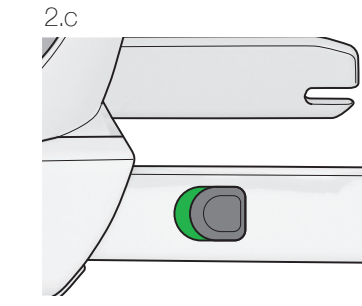
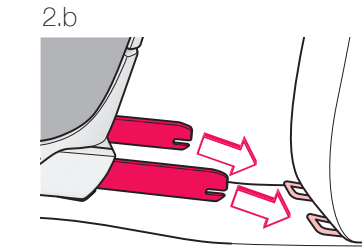
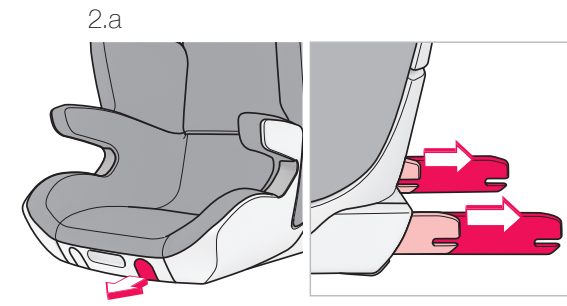
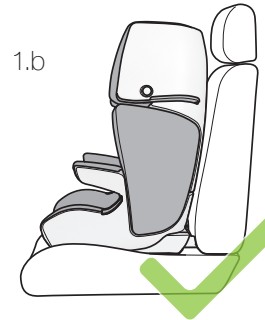
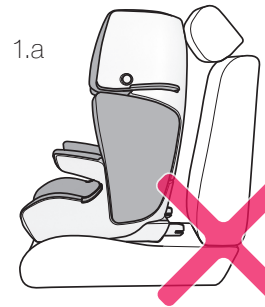

## \_ ESPAÑOL

LISTADO DE PIEZAS	2
¡MUCHAS GRACIAS!	4
INFORMACIÓN	4
USO DEL TRANSFORMER	8
MONTAJE DEL TRANSFORMER	9
MONTAJE DEL TRANSFORMER CON TWINFIX	10
DESMONTAJE DEL TRANSFORMER CON TWINFIX	11
VEHÍCULOS ADECUADOS PARA TWINFIX	12
ASEGURAR EL NIÑO CON EL CINTURÓN DE TRES PUNTOS	12
USO DEL ADAPTADOR DE LA INCLINACIÓN	14
INSTRUCCIONES DE CUIDADO	15
INFORMACIONES GENERALES	17
GARANTÍA	18

## \_ LISTADO DE PIEZAS

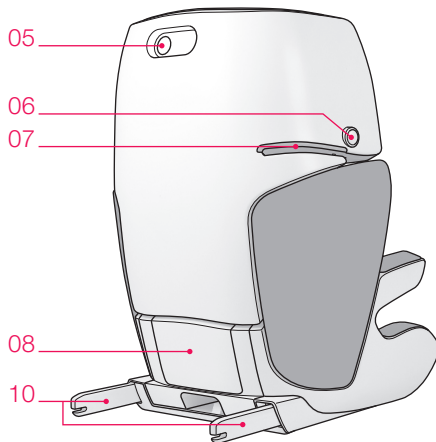
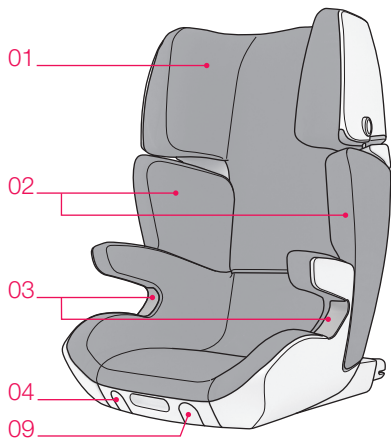

- \_ 01 Reposacabezas
- \_ 02 Protectores de zona de hombros
- \_ 03 Guía del cinturón pélvico
- \_ 04 Botón para inclinación de la silla
- \_ 05 Botón para adaptar el tamaño
- \_ 06 Botón de seguridad para guiar el cinturón diagonal
- \_ 07 Guía del cinturón diagonal
- \_ 08 Compartimento para guardar el manual de instrucciones
- \_ 09 Botón TWINFIX
- \_ 10 Adaptador TWINFIX

## **\_ ¡MUCHAS GRACIAS!**

Felicidades, se ha decidido por un producto de calidad JANÉ-CONCORD.  
Quedará convencido de la versatilidad y seguridad de este producto.  
Le deseamos muy buenos ratos al utilizar su nuevo TRANSFORMER.

## **\_ INFORMACIÓN**

### **¡ATENCIÓN!**

- Lea detenidamente el manual de instrucciones antes de usar el TRANSFORMER y guárdelo bien para poderlo consultar posteriormente.  
¡Si no sigue las instrucciones aquí descritas puede tener consecuencias sobre la seguridad del niño!  
Para transportar el niño en el vehículo deben tenerse también en cuenta las instrucciones del manual de instrucciones del vehículo correspondiente.

## ¡ADVERTENCIA!

- No deje a su niño sin vigilancia.
- A veces los niños llevan en los bolsillos de la chaqueta o pantalón objetos (por ej. juguetes) o la ropa tiene piezas rígidas (por ej. hebillas). Impida que estos objetos queden entre el niño y el cinturón de seguridad, en caso de accidentes podrían ocasionar daños evitables.  
¡Estos peligros también afectan a los adultos!
- Naturalmente los pequeños muchas veces están muy activos. Por esta razón, explique a los niños la importancia que tiene ir siempre bien asegurado. Así quedará claro que no debe modificarse la guía de los cinturones y que no debe abrirse el cierre.
- La seguridad de su niño sólo está óptimamente garantizada cuando se efectúe el montaje y el manejo del dispositivo de seguridad correctamente.
- No todos los sistemas de retención infantil son exactamente iguales, por lo que aconsejamos que compruebe su TRANSFORMER en el automóvil que vaya a ser montado.
- Cualquier alteración o adición al dispositivo sin la oportuna autorización de JANE-CONCORD puede alterar gravemente la seguridad del sistema de retención.
- Leer estas instrucciones detenidamente antes de usarlo y conservarlas para referencia futura. La seguridad del niño puede verse afectada si no se siguen las instrucciones. Para transportar al niño en el vehículo deben tenerse también en cuenta las instrucciones del manual del vehículo correspondiente.

- Este dispositivo de seguridad no puede ser usado sin su tapizado, ni ser reemplazado por otro que no sea el original, ya que éste forma parte integrante de las características de seguridad del sistema.
- Nunca añadir un colchón, almohada o relleno extra para mayor comodidad del niño ya que modificaría las características de seguridad del sistema.
- Los cinturones del sistema deben apoyar tensos y sin torceduras y deben protegerse contra daños.
- Proteja las zonas no tapizadas del TRANSFORMER contra la radiación solar directa para que el niño no se pueda quemar.
- Es muy importante no utilizar productos de segunda mano, ya que JANÉ-CONCORD sólo puede garantizar la total seguridad en artículos usados por su primer comprador.
- No seguir cuidadosamente las instrucciones para el correcto uso del sistema de retención puede ser peligroso para la seguridad del niño.
- El sistema de retención del niño no debe dañarse ni atascarse con las piezas móviles del interior del vehículo ni por las puertas.
- No haga ningún cambio en el TRANSFORMER, con ello pondría en peligro la seguridad de su niño.
- Después de un accidente debe cambiarse el TRANSFORMER, o enviarlo al fabricante con un informe del accidente para su verificación.
- Informar también a su acompañante de la forma de sacar al niño en caso de accidente y peligro.



- No deje a su niño asegurado o sin asegurar en la silla para niños sin vigilancia.
- Asegurar el equipaje y los objetos para reducir el riesgo de daños en caso de accidente.
- El manual de instrucciones debe llevarse siempre con la silla.
- No está permitido el uso de accesorios ni piezas de recambio y las contravenciones anulan todas las garantías y reclamaciones por responsabilidad.  
Están exceptuados de esto los accesorios especiales originales de JANÉ-CONCORD.
- Adecuado para vehículos con cinturón de tres puntos verificados según la regulación ECE 16 ó estándar equiparable.
- **ATENCIÓN:** Infórmese de la legislación de tráfico vigente en el país por el que circule.  
Puede restringir el uso de su sistema de retención infantil.

El cierre del cinturón del vehículo no debe apoyar sobre el borde de la guía del cinturón pélvico. En caso de duda o si no queda claro, por favor póngase en contacto con la empresa JANÉ-CONCORD. Los cinturones deben discurrir solamente por las posiciones y puntos de contacto de la silla indicados en el manual de instrucciones. Están prohibidas otras formas de colocación.

Si el asiento usado tiene un Airbag frontal, recomendamos colocar el asiento del vehículo totalmente hacia atrás. Adicionalmente en los vehículos con Airbags frontales y laterales deben tenerse también en cuenta las instrucciones del manual de instrucciones del vehículo correspondiente. El cinturón diagonal debe ir del soporte del vehículo hacia delante a la guía del cinturón diagonal (07).

En caso necesario corregir la posición del asiento del vehículo.

## **\_ USO DEL TRANSFORMER**

Para la seguridad de su niño se ha decidido por nuestra silla TRANSFORMER.

El producto se fabrica manteniendo controles de calidad muy estrictos. Sus características óptimas de seguridad actúan plenamente solamente cuando se usa éste de forma correcta.

¡La tapicería es una parte importante y afecta a la silla en su conjunto, por ello podrá usarse la silla solamente con la funda original!

Por ello respete el manual de montaje e instrucciones.

La silla puede usarse en todos los asientos del vehículo dotados de un cinturón de tres puntos. Por motivos indicados en las estadísticas sobre accidentes recomendamos el asiento del vehículo situado detrás del asiento del acompañante.

## \_ MONTAJE DEL TRANSFORMER

Poner el TRANSFORMER en la dirección de la marcha sobre el asiento individual o el banco trasero del vehículo.

El TRANSFORMER debe quedar lo más pegado posible al asiento. En los vehículos con reposacabezas de serie se puede conseguir un mejor montaje de la silla regulando o desmontando ese reposacabezas. **1.a**

El reposacabezas deberá montarse de nuevo en su posición correcta cuando viaje un adulto. **1.b**



El TRANSFORMER debe, incluso sin un niño sentado, asegurarse siempre con el cinturón del vehículo.

Durante la conducción o al ocurrir un accidente puede producir daños a los ocupantes.

## **\_ MONTAJE DEL TRANSFORMER CON TWINFIX**

Tirar del botón TWINFIX (09) hacia adelante hasta que los adaptadores TWINFIX (10), en el respaldo de la silla, estén completamente sacados. **2.a**

Poner el TRANSFORMER en la dirección de la marcha sobre el asiento individual o el banco corrido del vehículo dotado de los enganches ISOFIX. **2.b**

¡Desplazar la silla hacia atrás a los enganches ISOFIX hasta que ambos adaptadores TWINFIX (10) con sus mecanismos de cierre enganchen haciendo „clic“ y los indicadores de seguridad queden en verde para ambos adaptadores! **2.c**

Tire y mantenga afuera el botón TWINFIX (09) y lleve el TRANSFORMER hacia atrás hasta que éste apoye lo más posible sobre el respaldo del asiento del vehículo. Soltar el botón TWINFIX (09) cuando la silla alcance la posición deseada. **1.a**

En los vehículos con reposacabezas de serie se puede conseguir un mejor montaje de la silla regulando o desmontando ese reposacabezas.

El reposacabezas deberá montarse de nuevo en su posición correcta cuando viaje un adulto. **1.b**



## ¡ATENCIÓN!

- TWINFIX es un sistema de sujeción adicional para estabilizar el TRANSFORMER y no sustituye la seguridad que ofrece el cinturón de seguridad del vehículo.
- Los niños y el asiento sin el niño siempre deben asegurarse con el cinturón de seguridad de 3 puntos adecuado para vehículos.



## \_ DESMONTAJE DEL TRANSFORMER CON TWINFIX

Para desmontar el TRANSFORMER tirar hacia delante del botón TWINFIX (09) y mover la silla completa hacia delante. Tirar de los botones de seguridad del lado exterior del adaptador TWINFIX (10) hasta que queden en rojo los indicadores de seguridad. Tirar ahora de la silla hacia delante para sacarla de los enganches ISOFIX.

### 3.a

Colocar la silla con el respaldo sobre una superficie plana. ¡Tirar del botón TWINFIX (09) y presionar la silla por el asiento hacia abajo hasta que hayan retrocedido completamente los adaptadores TWINFIX (10)! Para evitar daños superficiales procure que la superficie donde apoye la silla esté limpia, lisa y en lo posible blanda. 3.b

## **\_ VEHÍCULOS ADECUADOS PARA TWINFIX**

El TRANSFORMER con sistema JANÉ-CONCORDT WINFIX fue autorizado para su uso como asiento elevador con respaldo para vehículos específicos y es idóneo para el montaje en asientos de determinados automóviles.

Una lista actual, acorde al momento de producción de su silla, de los vehículos y asientos de vehículos adecuados para el uso del sistema JANÉ-CONCORD TWINFIX la encontrará en la hoja adicional „CAR FITTING LIST“.

Una sinopsis actualizada permanentemente la encontrará también en [www.janeworld.com](http://www.janeworld.com)

## **\_ ASEGURAR EL NIÑO CON EL CINTURÓN DE TRES PUNTOS**

Coloque su niño bien sentado sobre la superficie de la silla. Pase el cinturón de tres puntos por delante del niño hacia el cierre y ciérrelo como con los adultos. (Debe oírse claramente un clic). **4.a**

Coloque ahora los cinturones. Pase el cinturón pélvico por ambos lados por las guías del cinturón (03) y pase también el cinturón diagonal en el lado del cierre. Pase después el cinturón diagonal a través de la guía del cinturón diagonal (07).

Preste atención a que el cinturón quede dentro del gancho de seguridad. 4.b

adaptación al tamaño (05) en el dorso del respaldo y mover el reposacabezas (01), con el botón (05) presionado, a la posición deseada. El TRANSFORMER puede adaptarse sin escalones al tamaño y queda ajustado en la posición actual al soltar el botón (05). 4.c

La guía del cinturón diagonal (07) debe quedar algo más alta que el borde superior de los hombros. Al mismo tiempo el cinturón diagonal debe quedar centrado entre el cuello y el borde exterior del hombro.



Tensar el cinturón de forma que el cinturón pélvico y cinturón diagonal apoyen bien y tenga en cuenta que no estén torcidos los cinturones. Al hacerlo, el cinturón pélvico debe quedar lo más ajustado posible. Si su vehículo está equipado con reguladores en altura del cinturón, entonces ajuste estos a la altura adecuada.

Para salir del vehículo es suficiente abrir el cierre y pasar la cinta del cinturón por delante del niño. Para sacar el cinturón diagonal de la guía presionar el botón de seguridad de la guía del cinturón diagonal (06) y tirar hacia adelante del cinturón.

Al volver a usar cerciorarse siempre de la correcta colocación de las cintas del cinturón. Si existen dudas de montaje dirjase para solucionarlas a JANÉ-CONCORD. Los cinturones deben discurrir por las guías del cinturón marcadas en verde en la silla. No están permitidas otras posiciones del cinturón.

## **\_ USO DEL ADAPTADOR DE LA INCLINACIÓN**

Para usar la regulación de inclinación del TRANSFORMER pulsar el botón para inclinación de la silla (04) en el borde delantero de la silla. **5.a**

Mantener pulsado el botón y mover la silla hasta la posición deseada.

La inclinación del TRANSFORMER puede adaptarse sin escalones al reclinado y queda ajustado en la posición actual al soltar el botón para la inclinación de la silla (04). **5.b**



## \_ INSTRUCCIONES DE CUIDADO

La funda puede sacarse para su lavado.

Para ello colocar el reposacabezas (01) en la posición más alta. ¡Para sacar, tirar sacando el forro de su sujeción! Empiece sacando el reposacabezas (01), después le sigue la zona de asiento y los protectores de la zona de hombros (02). **6.a**

Retire las espumas de la funda del reposacabezas (01) antes de lavar.

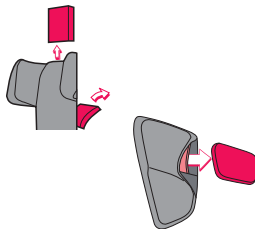

Antes de lavar la funda, retire el poliestireno de los bolsillos de la zona de los hombros (02).

- En combinación con la humedad, especialmente al lavar puede desteñir un poco.
- ¡No usar disolventes!



Para colocar empiece con la funda de la zona de asiento. Primeramente colocar la funda sobre la placa del respaldo. Llevarla después bajo la guías del cinturón pélvico (03) y colocar las sujeciones en las ranuras previstas para ello.

Finalmente, colocar la funda del reposacabezas (01) y los protectores de la zona de los hombros (02). **6.b**

Coloque la pieza de poliestireno en el bolsillo indicado, en la parte interior de la funda de la zona de los hombros (02). Por último tire de la funda por encima de los protectores de la zona de los hombros (02).

¡Las fundas y el poliestireno no deben intercambiarse!

## **\_ INFORMACIONES GENERALES**

- Este es un dispositivo de retención para niños, asiento elevador i-Size mejorado. Ha sido autorizado según la regulación UN 129/03 para su uso general en vehículos y se adapta a la mayoría de los asientos de los turismos aunque no a todos.
- Este dispositivo de retención para niños de 100 a 150 cm es adecuado para niños de aproximadamente 3-12 años.
- Este dispositivo de retención para niños fue definido según estrictas condiciones en la categoría elevador con respaldo i-Size a partir de modelos anteriores que no llevan esta inscripción.
- Si existen dudas puede consultarse al fabricante del dispositivo de retención para niños o al comerciante.
- Adecuado solamente para vehículos con cinturón de tres puntos verificados y aprobados según la regulación ECE 16 ó estándar equiparable.

## **\_ GARANTÍA**

- Este artículo dispone de garantía contra defectos de fabricación según lo estipulado en las Directivas y/o Normativas legales vigentes sobre garantías de bienes de consumo aplicables a la Unión Europea y propias del país de comercialización.
- Es imprescindible presentar la factura o tique de compra para poder tramitar la garantía a través del vendedor del artículo o, en su defecto, a través del fabricante.
- La garantía excluye anomalías o averías producidas por un uso inadecuado, por incumplimiento de las normas de seguridad e instrucciones de uso y mantenimiento proporcionadas, o a causa del desgaste por uso y manejo normal periódico del artículo.
- La etiqueta que contiene el número de serie de su modelo no debe ser arrancada bajo ningún concepto ya que contiene información relevante para la garantía.

## **\_ ENGLISH**

OVERVIEW	20
THANK YOU!	22
INFORMATION	22
USING THE TRANSFORMER	26
INSTALLING THE TRANSFORMER	27
INSTALLING THE TRANSFORMER WITH TWINFIX	28
REMOVING THE TRANSFORMER WITH TWINFIX	29
VEHICLES SUITABLE FOR TWINFIX	30
SECURING THE CHILD WITH THE THREE-POINT BELT	30
ADJUSTING THE INCLINATION	32
CARE INSTRUCTIONS	33
GENERAL INFORMATION	35
GUARANTEE	36

## \_ OVERVIEW

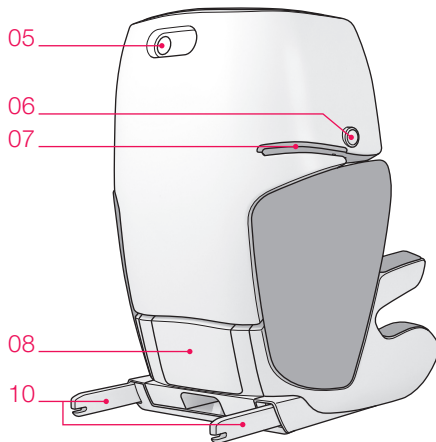
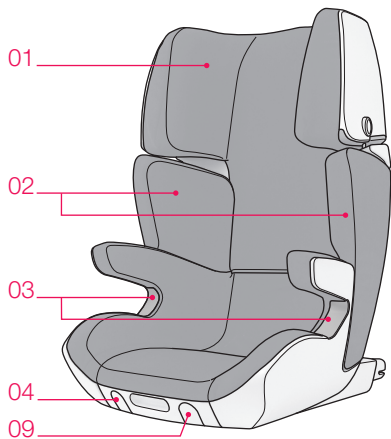

- \_ 01 Head section
- \_ 02 Shoulder shields
- \_ 03 Lap belt guide
- \_ 04 Seat inclination button
- \_ 05 Size adjustment button
- \_ 06 Shoulder belt locking button
- \_ 07 Shoulder belt guide
- \_ 08 Storage compartment for user instructions
- \_ 09 TWINFIX button
- \_ 10 TWINFIX adapters

## **\_ THANK YOU!**

We are delighted that you have chosen a quality JANÉ-CONCORD product. You are sure to be convinced by this product's versatility and safety. We hope you enjoy using your new TRANSFORMER.

## **\_ INFORMATION**

### **ATTENTION!**

- Please read the instructions for use thoroughly before using the JANÉ-CONCORD TRANSFORMER and keep them carefully for later reference.  
If you do not follow the instructions listed in this manual the child's safety may be at risk!  
Please also note the instructions in the car's operating manual for transporting children in a car.



## WARNING!

- Do not leave your child unattended.
- Children sometimes have items in their jacket or trouser pockets (e.g. toy) or wear hard items that are attached to their clothes (e.g. belt buckle).  
Make sure that these items do not get between the child and the safety belt – they could cause unnecessary injuries in the event of an accident.  
These hazards also apply to adults!
- Naturally children can often be very lively. You should therefore explain to children how important it is to always be safely fastened in. Children must understand that they should never change the way the belts are positioned, and never open the buckle.
- Only if safety equipment is correctly installed and used can your child enjoy maximum safety.
- Not all child restraint system are exactly the same, therefore we advise you to test your TRANSFORMER in the vehicle in which it is going to be installed.
- Any alteration or addition made to the device without explicit authorisation from JANÉ-CONCORD may seriously affect the safety of the restraint system.
- Read these instructions carefully before use and keep them for future reference. The child's safety may be affected if you do not follow these instructions. For the child to travel safely in the car you also need to check the relevant points of the vehicle instruction manual.
- This safety device must not be used without its cover, and the cover must not be

replaced with one that is not the original, as it is an integral part of the system's safety features.

- Never add a mattress, pillow or extra padding to make the child more comfortable as this would alter the safety features of the system.
- The system straps must be fitted tautly and without twists and must be protected against damage.
- Protect those parts of the TRANSFORMER that are not covered in fabric from direct sunlight to avoid your child being burned.
- It is very important not to use second hand products, because JANÉ-CONCORD can only guarantee complete safety for articles used by the original buyer.
- These instructions must be followed carefully for the correct use of the restraint system; failure to do so may put the child's safety at risk.
- The child restraint system must not be damaged or trapped by moving parts in the car or by doors.
- Never modify the TRANSFORMER in any way – this will endanger your child's safety.
- After an accident the TRANSFORMER must be replaced or returned to the manufacturer for testing, along with a report of the accident.
- You should also tell your passenger how to remove the child in the event of an accident or danger.
- Do not leave your child in the child car seat unsupervised whether strapped in or not.

- Secure any luggage or other objects to reduce the risk of injuries in the event of an accident.
- The instruction manual should always be kept with the safety seat.
- The use of accessories and replacement parts is not permissible and shall lead, in the event of contravention, to the expiry of all claims under the warranty and of all liability claims. Only special JANÉ-CONCORD original accessories are excluded.
- Suitable for cars with three-point (lap and diagonal) seat belts tested in accordance with ECE Regulation 16 or a comparable standard.
- **WARNING:** Make sure you are aware of the road traffic legislation of the country in which you are driving. The use of your child restraint system may be restricted.

The buckle of the vehicle safety belt must not come above the edge of the lap belt guide. If in doubt or if you are still uncertain, please contact JANÉ-CONCORD. The belts may only be routed via the points of contact and the positions on the seat stated in the user instructions. Belts must not be routed in any other way.

If the car seat used has a front airbag, we recommend positioning the car seat as far back as possible. For cars with front and side airbags, the instructions in the car's operating manual must also be observed. The car's shoulder/diagonal belt must pass forwards from the vehicle bracket to the shoulder belt guide (07). Adjust the car seat position if necessary.

## **\_ USING THE TRANSFORMER**

You have decided to purchase our TRANSFORMER seat for the safety of your child. This product is manufactured under strict quality controls. It can only effectuate its maximum safety properties if it is used properly.

The upholstery is an important part and it affects the seat as a whole, therefore the car seat must only be used with the original cover!

You should therefore ensure that you follow the instructions for fitting and use carefully.

The seat may be used on any seat in your car that is fitted with a three-point seat belt. Statistics suggest that the place behind the passenger seat is the safest in the car.

## \_ INSTALLING THE TRANSFORMER

Place the TRANSFORMER on the car seat or bench seat, facing in the direction of travel.

The TRANSFORMER should lie flush with the seat. In cars with standard headrests, these may be adjusted or removed to make it easier to install the child car seat. **1.a**

Please note that the car headrests must be replaced and re-positioned correctly when an adult is travelling in the car. **1.b**



The TRANSFORMER must always be secured using the safety belt, also without a child.

When driving, or in the event of an accident, the occupants of the vehicle may be injured.

## **\_ INSTALLING THE TRANSFORMER WITH TWINFIX**

Pull the TWINFIX button (09) forwards until the TWINFIX adapters (10) on the back of the child seat are fully extended. **2.a**

Position the TRANSFORMER facing forwards on the vehicle seat or bench fitted with ISOFIX points. **2.b**

Push the child car seat back and onto the ISOFIX points until the locking mechanisms on both TWINFIX adapters (10) have clicked audibly into place and the safety indicators on both adapters are green! **2.c**

Pull the TWINFIX (09) button outwards and push the TRANSFORMER back until it rests firmly against the backrest of the vehicle seat. Release the TWINFIX button (09) when the seat is in the required position. **1.a**

In cars with standard headrests, these may be adjusted or removed to make it easier to install the child car seat. Please note that the car headrests must be replaced and re-positioned correctly when an adult is travelling in the car. **1.b**



## ATTENTION!

- TWINFIX is an additional attachment system to stabilize the TRANSFORMER and does not replace the security using the safety belt.
- Children and the seat without a child must always be secured using the vehicles own 3-point safety belt.



## \_ REMOVING THE TRANSFORMER WITH TWINFIX

To remove the TRANSFORMER, pull the TWINFIX button (09) forwards and move the seat fully forwards. Next, slide the locking buttons on the outer sides of the TWINFIX adapters (10) forwards until the safety indicators are red.

Now pull the seat forwards and away from the ISOFIX points. **3.a**

Lay the seat with the back on a flat surface.

Pull the TWINFIX button (09) and then press down on the seat section of the child seat until the TWINFIX adapters (10) are fully retracted!

To avoid damaging the outside of the seat, check that the surface you place it on is clean, smooth and as soft as possible! **3.b**

## **\_ VEHICLES SUITABLE FOR TWINFIX**

The TRANSFORMER with JANÉ-CONCORD TWINFIX system has been authorised for use as a booster seat with backrest for specific vehicles and is ideal for installation on seats of certain vehicles.

Please refer to the additional “CAR FITTING LIST” leaflet for an overview of cars and vehicle seats compatible with the JANÉ-CONCORD TWINFIX system at the time your child seat was manufactured.

For a continuously updated version, please visit [www.janeworld.com](http://www.janeworld.com)

## **\_ SECURING THE CHILD WITH THE THREE-POINT BELT**

Seat your child well back in the seating area. Pass the three-point belt across the front of the child to the seat belt lock, and fasten it in the same way as for an adult. (There must be an audible click.) **4.a**

Now position the belts. Pass the lap belt across both sides and the diagonal belt on the side of the seat belt lock through the lap belt guide (03).

Finally, pass the diagonal belt through the provided shoulder belt guide (07).



Make sure the belt passes inside the securing hook. 4.b

Now press the size adjustment button (05) on the back of the backrest and keep it pressed whilst moving the head section (01) into the required position. The TRANSFORMER can be continuously adjusted to the right size and is locked into the current position when the adjustment button (05) is released. 4.c

The shoulder belt guide (07) should be slightly above the top of the child's shoulder. At the same time, the shoulder belt should pass centrally between the child's neck and the outer edge of the shoulder.



Pull the belt taut so that the lap belt and diagonal belt are well positioned and ensure that the belts are not twisted. The lap belt should be in the lowest possible position. If your vehicle is fitted with a seat belt height adjuster, adjust its height accordingly.

When you wish to release the child from the seat, all you need to do is open the lock and pass the strap back across the child. To remove the shoulder belt from the guide, press the shoulder belt locking button (06) and pull the belt forwards and out.

It is important to ensure that the belts are always correctly positioned each time the seat is used. If in doubt about any aspect of fitting, check with JANÉ-CONCORD. The seat belts must go through the belt guides marked in green on the safety seat. The belts must not be used in any other position.

## **\_ ADJUSTING THE INCLINATION**

To use the inclination adjuster on the TRANSFORMER, press the seat inclination button (04) on the front edge of the seat. **5.a**

Keeping the button pressed, move the seat into the required position.

The angle of the TRANSFORMER can be adjusted without setting the reclining angle to a specific position. Simply release the seat reclining button (04) and the seat will remain in the set position. **5.b**

## \_ CARE INSTRUCTIONS

The cover can be removed for washing.

To do so, move the head section (01) to its highest position. To remove, pull the cover away from its anchoring points. Begin by removing the head section (01) followed by the seat section and the shoulder shields (02). **6.a**

Take the foam out of the headrest cover (01) before washing it.

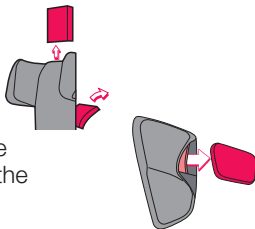

Before washing the cover, take the polystyrene out of the pockets of the shoulder area (02).

- When they come into contact with moisture, especially during washing, the cover fabrics may fade slightly.
- Do not use solvents!



To replace, start with the cover for the seat section. First pull the cover over the cover panel on the backrest. Then pass it beneath the lap belt guides (03) and insert the fixings into the channel running along the edge of the seat.

Attach the cover for the head section (01). **6.b**

Put the polystyrene part in the pocket indicated, inside the cover of the shoulder area (02). Now pull the covers over the protectors for the shoulder area (02).

The covers and styrofoam parts must not be reversed!

## **\_ GENERAL INFORMATION**

- This is an improved i-Size booster seat restraint device for children. It has been authorised under UN regulation 129/03 for general use in vehicles and it is compatible with most vehicle seats although not all.
- This restraint device for children from 100 to 150 cm is suitable for children of approximately 3 - 12 years old.
- This child restraint system has been classified as an i-Size booster seat with backrest satisfying stricter conditions than previous models that do not bear this label.
- If in doubt, please consult the manufacturer of the child restraint system or the retailer.
- Only suitable for vehicles with three-point (lap and diagonal) seat belts tested and approved in accordance with ECE Regulation 16 or a comparable standard.

## **\_ GUARANTEE**

- This item is guaranteed against manufacturing defects as stipulated in the legal Directives and/or regulations in force on guarantees for consumer goods applicable to the European Union and those of the country in which it is marketed.
- It is essential to present the purchase invoice or receipt in order to process the guarantee through the seller of the item or, failing that, through the manufacturer.
- The guarantee excludes anomalies or faults caused by misuse, non-compliance with the safety regulations and instructions for use and maintenance provided, or due to wear and tear caused by normal use and regular handling of the item.
- The label containing the serial number of your model must not be torn off under any circumstances as it contains information relevant to the guarantee.

## \_ FRANÇAIS

APERÇU GÉNÉRAL	38
MERCI BEAUCOUP !	40
INFORMATIONS	40
UTILISATION DU TRANSFORMER	44
MONTAGE DU TRANSFORMER	45
MONTAGE DU TRANSFORMER AVEC TWINFIX	46
DEMONTAGE DU TRANSFORMER AVEC TWINFIX	47
VEHICULES COMPATIBLES TWINFIX	48
HARNACHAGE DE L'ENFANT AVEC LA CEINTURE TROIS POINTS	48
UTILISATION DU DISPOSITIF DE REGLAGE DE L'INCLINAISON	50
CONSEILS D'ENTRETIEN	51
GENERALITES	53
GARANTIE	54

## \_ APERÇU GÉNÉRAL

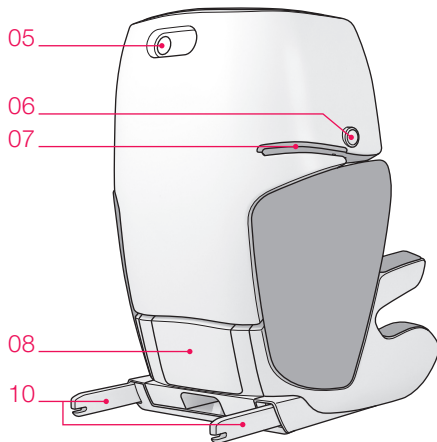
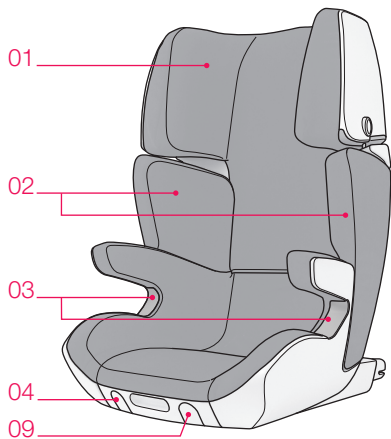



- \_ 01 Repose tête
- \_ 02 Protections au niveau des épaules
- \_ 03 Passant de ceinture
- \_ 04 Bouton de réglage de l'inclinaison du siège
- \_ 05 Bouton de réglage de la taille
- \_ 06 Bouton de sécurité du passant de la sangle d'épaule
- \_ 07 Passant de la sangle d'épaule
- \_ 08 Compartiment de rangement du manuel d'utilisation
- \_ 09 Bouton de commande TWINFIX
- \_ 10 Adaptateur TWINFIX

## **\_ MERCI BEAUCOUP !**

Nous vous félicitons d'avoir choisi un produit de qualité JANÉ-CONCORD  
Vous serez conquis par les nombreuses qualités et la sécurité de ce produit.  
Nous espérons que votre nouveau TRANSFORMER vous donnera entière satisfaction.

## **\_ INFORMATIONS**

### **AVERTISSEMENT!**

- Lisez attentivement le manuel d'utilisation avant d'utiliser le JANÉ-CONCORD TRANSFORMER et conservez-le soigneusement pour pouvoir le consulter ultérieurement.  
Ne pas suivre les instructions décrites ici pourrait compromettre la sécurité de l'enfant !  
Veuillez suivre les instructions figurant dans le manuel d'utilisation de votre véhicule.

## AVERTISSEMENT!

- Ne jamais laisser votre enfant sans surveillance.
- Les enfants peuvent avoir des objets (tels que des jouets) dans leurs poches de veste ou de pantalon ou peuvent avoir des vêtements avec des éléments durs (tels qu'une boucle de ceinture). Veillez à ce que ces objets ne passent pas entre l'enfant et la ceinture de sécurité, en raison des risques de blessures en cas d'accident. Ces risques concernent également les adultes !
- Bien entendu les enfants sont souvent très vifs. Vous devez donc expliquer aux enfants l'importance de rester toujours bien attachés. Ainsi, il va de soi que le trajet des sangles ne doit pas être modifié et que la fermeture ne doit pas être ouverte.
- Il n'est possible d'assurer une sécurité optimale de votre enfant qu'à condition de vous conformer aux instructions de montage et d'utilisation du dispositif de sécurité.
- Les systèmes de sécurité ne sont pas tous exactement les mêmes, c'est la raison pour laquelle nous vous conseillons de vérifier votre TRANSFORMER dans l'automobile où il va être monté.
- Toute altération ou modification du dispositif sans l'autorisation expresse de JANÉ-CONCORD peut compromettre sérieusement la sécurité du système de rétention.
- Lire attentivement cette notice avant de l'utiliser et la conserver pour pouvoir s'y reporter ultérieurement. La sécurité de votre enfant peut être compromise si vous ne respectez pas les instructions de la notice. Pour transporter l'enfant dans le véhicule, il faudra aussi tenir compte des indications du manuel d'utilisation du véhicule

correspondant.

- Ce dispositif de sécurité ne peut être utilisé sans sa housse, qui ne peut être remplacée par une autre que l'originale, car elle fait partie intégralement des caractéristiques de sécurité du système.
- Ne jamais ajouter de matelas, oreiller ou coussin pour une meilleure commodité de l'enfant car ceci modifierait les caractéristiques de sécurité du système.
- Les courroies du harnais du système doivent être tendues et disposées sans torsion de manière à ne pas être endommagées.
- Protégez les parties du TRANSFORMER non recouvertes de tissu des rayons directs du soleil afin d'éviter que l'enfant ne se brûle.
- Il est très important de ne pas utiliser de produits d'occasion, car JANÉ-CONCORD garantit uniquement la sécurité totale des articles utilisés par son premier acheteur.
- Respecter rigoureusement la notice pour l'utilisation correcte du système de rétention afin de garantir la sécurité du bébé.
- Le système de retenue pour enfants ne doit pas être abîmé ni coincé dans les pièces mobiles de l'intérieur du véhicule ou dans les portes..
- Ne modifiez pas le TRANSFORMER, car vous risqueriez de mettre votre enfant en danger.
- Après un accident, remplacez le TRANSFORMER ou envoyez-le au fabricant accompagné d'un compte-rendu de l'accident.
- Informez votre passager sur les gestes nécessaires pour extraire l'enfant du véhicule en cas d'accident ou de danger.

- Ne laissez jamais l'enfant sans surveillance dans le siège auto, qu'il y soit attaché ou non.
- Attacher les bagages et les objets pour réduire le risque de blessures en cas d'accident.
- La notice doit toujours se trouver avec le siège auto.
- L'utilisation d'accessoires et de pièces autres que les pièces d'origine n'est pas autorisée et entraîne l'annulation de la garantie et de la responsabilité du constructeur. Cette disposition ne concerne pas les accessoires spéciaux de JANÉ-CONCORD.
- Compatible avec les véhicules à ceinture trois points contrôlés en référence à la réglementation ECE 16 ou à une norme équivalente.
- ATTENTION : Renseignez-vous sur la législation de la circulation en vigueur dans le pays où vous circulez. Elle pourrait restreindre l'utilisation du système de retenue pour enfants.

Le dispositif de fermeture de la ceinture auto ne doit pas recouvrir le bord du passant de ceinture. N'hésitez pas à contacter la société JANÉ-CONCORD pour toute demande de précision ou en cas de doute. Les sangles doivent uniquement passer par les positions et les points de contact du siège indiqués dans le manuel d'utilisation. Aucune autre disposition des sangles n'est permise.

Si la place utilisée pour dispose d'un airbag frontal, nous vous recommandons reculer au maximum le siège. Par ailleurs, suivez les instructions du manuel d'utilisation pour les véhicules équipés d'airbags frontaux et latéraux. La sangle d'épaule/diagonale doit passer du support véhicule vers l'avant jusqu'au passant de la sangle d'épaule (07). Corrigez si besoin la position du siège du véhicule.

## **\_ UTILISATION DU TRANSFORMER**

Vous avez choisi un siège TRANSFORMER pour la sécurité de votre enfant. Ce produit est fabriqué dans le respect de contrôles qualité approfondis.

Un fonctionnement optimal de ses dispositifs de sécurité ne peut être garanti que s'il est utilisé conformément aux consignes d'utilisation.

La housse est un élément important et fait partie du siège. Il ne devra être donc utilisé qu'avec sa housse originale ! .

Il est donc essentiel de respecter les instructions de montage et d'utilisation.

Le siège est utilisable à n'importe quelle place du véhicule équipée d'une ceinture trois points. Compte tenu des statistiques des accidents, nous recommandons de placer le siège derrière le passager avant.

## \_ MONTAGE DU TRANSFORMER

Orientez le TRANSFORMER dans le sens de la marche sur le siège ou la banquette. Posez le TRANSFORMER le plus à plat sur le siège. Dans les véhicules équipés en série de repose tête, vous pouvez améliorer l'assise en réglant ou en démontant le repose tête. **1.a**

Attention à repositionner correctement le repose tête du véhicule lorsqu'un adulte doit prendre place. **1.b**



Le TRANSFORMER doit, même sans enfant, toujours être sécurisé avec la ceinture du véhicule.

Pendant la conduite ou lors d'un accident, il peut provoquer des blessures aux occupants du véhicule.

## **\_ MONTAGE DU TRANSFORMER AVEC TWINFIX**

Avancez le bouton de commande TWINFIX (09) jusqu'à ce que l'adaptateur TWINFIX (10) soit entièrement sorti à l'arrière du siège enfant. **2.a**

Placez le TRANSFORMER dans le sens de la marche sur le siège auto ou la banquette équipée de supports ISOFIX. **2.b**

Reculez le siège auto enfant sur les supports ISOFIX jusqu'à ce que les deux adaptateurs TWINFIX (10) s'encliquètent de manière audible dans les mécanismes de fermeture et que les voyants de sécurité des deux adaptateurs soient allumés en vert. **2.c**

Tirer sur le bouton TWINFIX (09) tout en poussant le JANÉ-CONCORD vers le fond pour qu'il s'appuie contre le dossier du véhicule.  
Relâchez le bouton de commande TWINFIX (09) une fois le siège convenablement positionné. **1.a**

Dans les véhicules équipés en série de repose tête, vous pouvez améliorer l'assise en réglant ou en démontant le repose tête. Attention à repositionner correctement le repose tête du véhicule lorsqu'un adulte doit prendre place. **1.b**





## ATTENTION !

- TWINFIX est un système de fixation supplémentaire pour stabiliser le TRANSFORMER et ne remplace pas la sécurisation avec la ceinture du véhicule.
- Les enfants et le siège sans enfant doivent toujours être sécurisés avec la ceinture de sécurité à 3 points du véhicule.



## \_ DEMONTAGE DU TRANSFORMER AVEC TWINFIX

Pour démonter le TRANSFORMER, tirez le bouton de commande TWINFIX (09) vers l'avant et avancez le siège à fond.

Tirez ensuite les boutons de sécurité sur les côtés extérieurs de l'adaptateur TWINFIX (10) jusqu'à ce que les voyants de sécurité soient allumés en rouge. Dégagez ensuite le siège des supports ISOFIX d'un mouvement vers l'avant. **3.a**

Posez le siège avec le dossier sur une surface plane. Tirez le bouton de commande TWINFIX (09) puis abaissez le siège au niveau de l'assise jusqu'à ce que l'adaptateur TWINFIX (10) soit rentré à fond. Attention à éviter d'endommager la surface en choisissant une surface propre, lisse et le moins dur possible. **3.b**

## **\_ VEHICULES COMPATIBLES TWINFIX**

LE TRANSFORMER avec système JANÉ-CONCORD TWINFIX est autorisé pour être utilisé comme siège rehausseur avec dossier pour véhicules spécifiques et il est conçu pour être monté sur des sièges d'automobiles déterminés.

Vous trouverez dans la brochure „CAR FITTING LIST“ une présentation actuelle à la date de la production de votre siège des véhicules et des sièges auto compatibles avec le système JANÉ-CONCORD TWINFIX.

Pour une présentation actualisée, reportez-vous sur [www.janeworld.com](http://www.janeworld.com).

## **\_ HARNACHAGE DE L'ENFANT AVEC LA CEINTURE TROIS POINTS**

Positionnez votre enfant bien calé au fond du siège. Passez la ceinture trois points devant l'enfant jusqu'au dispositif de fermeture et attachez-la comme pour un adulte. (Vous devez entendre clairement un clic). **4.a**

Positionnez ensuite les courroies du harnais. Passez le passant de ceinture des deux côtés et la sangle diagonale côté fermeture dans le passant de la ceinture (03). Passez ensuite la sangle diagonale dans le passant de la sangle d'épaule (07) prévu à cet effet.

Vérifiez que la sangle est bien entrée à l'intérieur du crochet de sécurité. **4.b**

Actionnez ensuite le bouton de réglage de la taille (05) situé à l'arrière du dossier et réglez la tête (01) à la position voulue tout en maintenant le bouton (05) enfoncé. Le TRANSFORMER peut être ajusté progressivement à la taille de l'enfant; une fois la bonne position trouvée, bloquez le bouton (05). **4.c**

Le passant de la sangle d'épaule (07) doit être positionné un peu plus haut que le bord supérieur de l'épaule. La sangle d'épaule doit par ailleurs passer au milieu entre le cou et le bord extérieur de l'épaule.



Tendez la sangle de manière à ajuster la ceinture et la sangle diagonale en veillant à ne pas torsionner les sangles. La ceinture doit passer le plus bas possible. Si votre véhicule est équipé d'un dispositif de réglage de la hauteur de la ceinture, réglez-le en hauteur.

Lorsque vous descendez de voiture, il suffit d'ouvrir le dispositif de fermeture et de passer la sangle devant l'enfant. Pour dégager la sangle d'épaule du passant, actionnez le bouton du passant de la sangle d'épaule (06) et tirez sur la sangle pour la faire sortir.

Attention à toujours positionner correctement les sangles les fois suivantes. Si vous avez un doute concernant le montage, adressez-vous à JANÉ-CONCORD pour plus de sécurité.

Les ceintures doivent passer par les guides indiqués en vert sur le siège. Aucune autre position de la ceinture n'est permise.

## **\_ UTILISATION DU DISPOSITIF DE REGLAGE DE L'INCLINAISON**

Pour utiliser le dispositif du réglage de l'inclinaison du TRANSFORMER, actionnez le bouton de réglage de l'inclinaison du siège (04) sur le bord avant du siège.

### **5.a**

Maintenez le bouton enfoncé et réglez le siège à la position choisie.

L'inclinaison du TRANSFORMER peut s'adapter sans crans à l'inclinaison et il restera sur la position en lâchant le bouton d'inclinaison du siège (04). **5.b**

## \_ CONSEILS D'ENTRETIEN

L'habillage peut être retiré pour le lavage.

Pour ce faire, remontez la tête (01) tout en haut. Pour retirer l'habillage, tirez-le droit hors de sa fixation. Commencez par enlever la tête (01) et continuez par le siège et finissez par les protecteurs au niveau des épaules (02). **6.a**

Retirer les mousses de la housse de l'appui-tête (01) avant de la laver.

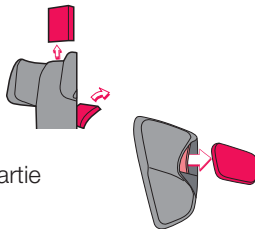

Avant de laver la housse, retirer le polystyrène des poches de la partie des épaules.

- Le tissu de l'habillage peut se décolorer légèrement sous l'action de l'humidité, en particulier au lavage.
- Ne pas utiliser de solvant !



Pour remettre l'habillage en place, commencez par le siège. Tirez e ensuite l'habillage sur la plaque du dossier. Descendez ensuite sous les passants de ceinture (03) et introduisez les fixations dans la goulotte périphérique prévue à cet effet.

Positionnez ensuite l'habillage de la tête (01) et des protecteurs au niveau des épaules (02). **6.b**

Placer la pièce en polystyrène dans la poche indiquée, à l'intérieur de la housse de la zone des épaules (02). Tirez ensuite les housses sur les protections, au niveau des épaules (02).

Les housses et éléments en polystyrène expansé ne doivent pas être intervertis !

## **\_ GÉNÉRALITÉS**

- Il s'agit d'un dispositif de retenue pour enfants, siège rehausseur i-Size amélioré. Il est autorisé selon le règlement UN 129/03 pour usage général dans des véhicules et s'adapte à la plupart des sièges des véhicules, mais pas à tous.
- Ce dispositif de retenue pour enfants de 100 à 150 cm est adéquat pour des enfants d'environ 3 à 12 ans.
- Ce dispositif de retenue pour enfants a été défini selon de strictes conditions dans la catégorie rehausseur avec dossier i-Size à partir de modèles précédents ne comportant pas cette inscription.
- Pour toute demande de précision, veuillez vous adresser au fabricant du dispositif de maintien d'enfant ou à votre revendeur.
- Ce produit convient uniquement pour les véhicules à ceinture trois points contrôlés et homologués conformément à la réglementation ECE num. 16 ou par une norme équivalente.

## **\_ GARANTIE**

- Cet article est garanti contre tous défauts de fabrication comme le prévoient les directives et/ou dispositions légales en vigueur, en matière de garanties de biens de consommation, et applicables à l'Union européennes et propres au pays de commercialisation.
- La présentation de la facture ou du ticket de caisse est indispensable pour faire valoir la garantie auprès du vendeur de l'article ou à défaut du fabricant.
- La garantie ne couvre pas les anomalies ou les pannes provoquées par un mauvais usage, par le non-respect des recommandations de sécurité et du mode d'emploi et d'entretien fournis ou résultant de l'usure et de l'utilisation normale et régulière de l'article.
- L'étiquette sur laquelle le numéro de série du modèle figure ne doit être en aucun cas arrachée car elle contient des informations importantes pour la garantie.



## \_ DEUTSCH

ÜBERSICHT	56
VIELEN DANK!	58
INFORMATION	58
VERWENDUNG DES TRANSFORMER	62
MONTAGE DES TRANSFORMER	63
MONTAGE DES TRANSFORMER MIT TWINFIX	64
DEMONTAGE DES TRANSFORMER MIT TWINFIX	65
FÜR TWINFIX GEEIGNETE FAHRZEUGE	66
SICHERN DES KINDES MIT DEM DREIPUNKTGURT	66
VERWENDUNG DER NEIGUNGSANPASSUNG	68
PFLEGEHINWEISE	69
ALLGEMEINE INFORMATIONEN	71
GARANTIE	72

# \_ ÜBERSICHT

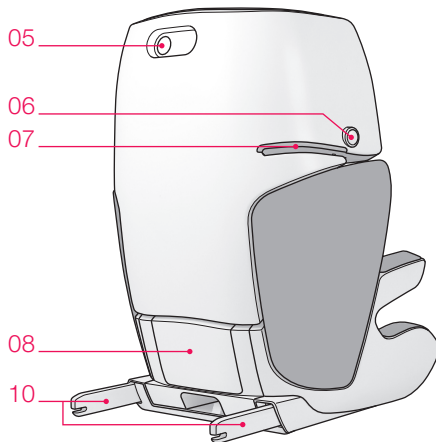
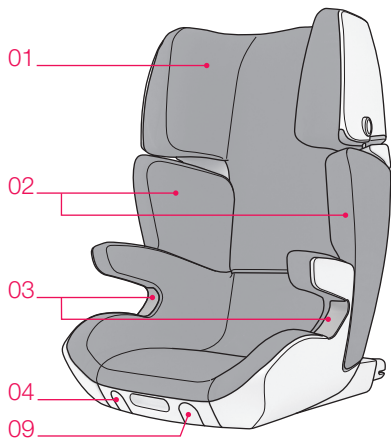

- \_ 01 Kopfteil
- \_ 02 Protektoren Schulterbereich
- \_ 03 Beckengurtführung
- \_ 04 Bedienknopf Sitzneigung
- \_ 05 Bedienknopf Größenanpassung
- \_ 06 Sicherungsknopf Schultergurtführung
- \_ 07 Schultergurtführung
- \_ 08 Aufbewahrungsfach der Bedienungsanleitung
- \_ 09 Bedienknopf TWINFIX
- \_ 10 TWINFIX-Adapter

## **\_ VIELEN DANK!**

Schön, dass Sie sich für ein JANÉ-CONCORD. Qualitätsprodukt entschieden haben. Sie werden von der Vielseitigkeit und Sicherheit dieses Produktes überzeugt sein. Wir wünschen Ihnen viel Spaß bei der Benutzung Ihres neuen TRANSFORMER.

## **\_ INFORMATION**

### **ACHTUNG!**

- Lesen Sie die Bedienungsanleitung vor der Benutzung des JANÉ-CONCORD TRANSFORMER aufmerksam durch und bewahren Sie sie unbedingt zum späteren Nachlesen auf.  
Sollten Sie die hier beschriebenen Hinweise nicht befolgen, kann das die Sicherheit des Kindes beeinträchtigen!  
Zur Beförderung der Kinder im Fahrzeug sind auch die Hinweise im Bedienungshandbuch des jeweiligen Fahrzeuges zu beachten.

## WARNUNG!

- Lassen Sie Ihr Kind nicht unbeaufsichtigt.
- Kinder haben in Jacken- und Hosentaschen manchmal Gegenstände (z.B. Spielzeug) oder tragen an Kleidungsstücken feste Teile (z.B. Gürtelschnalle). Sorgen Sie dafür, daß diese Gegenstände nicht zwischen Kind und Sicherheitsgurt geraten, sie könnten bei Unfällen unnötige Verletzungen hervorrufen.  
Diese Gefahren gelten im übrigen auch für Erwachsene!
- Natürlich sind die Kleinen oft sehr munter. Erklären Sie den Kindern deshalb, wie wichtig es ist, immer gut gesichert zu sein. So wird es selbstverständlich, dass der Verlauf der Gurte nicht verändert werden darf und das Schloß nicht geöffnet wird.
- Die Sicherheit Ihres Kindes ist nur dann optimal gewährleistet, wenn Einbau und Bedienung der Sicherheitseinrichtung vorschriftsmäßig vollzogen wird.
- Nicht alle Sicherheitssysteme sind genau gleich, weshalb wir Ihnen empfehlen, Ihren TRANSFORMER in dem Fahrzeug, in das er eingebaut werden soll, zu überprüfen.
- Jegliche Veränderung oder Ergänzung, die Sie ohne ausdrückliche Genehmigung von JANÉ-CONCORD am Kindersitz vornehmen, kann die gebotene Sicherheit des Rückhaltesystems gravierend beeinträchtigen.
- Lesen Sie diese Anweisungen vor Gebrauch aufmerksam durch und bewahren Sie sie für spätere Nachfragen auf. Die Sicherheit Ihres Kindes kann beeinträchtigt werden, wenn diese Anweisungen nicht befolgt werden. Für den Transport des Kindes im Fahrzeug müssen auch die Anweisungen der Bedienungsanleitung des entsprechenden Fahrzeugs berücksichtigt werden.

- Diese Rückhaltevorrichtung darf nicht ohne Stoffbezug oder durch eine andere als die Originalvorrichtung verwendet werden, da dieser ein wesentlicher Bestandteil der Sicherheitsfunktionen des Systems ist.
- Fügen Sie niemals eine zusätzliche Matratze, ein Kissen oder ein Polster für mehr Komfort Ihres Kindes hinzu, denn das würde die Sicherheitsfunktionen des Systems verändern.
- Die Gurtbänder des Systems müssen straff und ohne Verdrehung angelegt werden und sind gegen Beschädigung zu schützen.
- Schützen Sie die nicht stoffüberzogenen Bereiche des TRANSFORMER vor direkter Sonneneinstrahlung, damit sich Ihr Kind nicht verbrennen kann.
- Es ist sehr wichtig, keine gebrauchten Produkte zu verwenden, da JANÉ-CONCORD nur bei Artikeln, die vom ersten Käufer verwendet werden, die vollständige Sicherheit gewährleisten kann.
- Die Nichtbeachtung der Anweisungen für den korrekten Gebrauch des Rückhaltesystems kann die Sicherheit Ihres Babys gefährden.
- Das Kinderrückhaltesystem darf weder durch bewegliche Teile im Fahrzeug noch durch die Türen beschädigt oder blockiert werden.
- Nehmen Sie keine Veränderung am TRANSFORMER vor, Sie gefährden damit die Sicherheit Ihres Kindes.
- Nach einem Unfall ist der TRANSFORMER zu erneuern, oder zur Prüfung, mit einem Unfallbericht an den Hersteller einzusenden.
- Informieren Sie auch Ihren Beifahrer über das Herausnehmen des Kindes bei Unfall

und Gefahr.

- Sichern Sie Gepäck und Gegenstände, um die Gefahr von Verletzungen bei einem Unfall zu verringern.
- Die Bedienungsanleitung muss immer mit dem Sitz mitgeführt werden.
- Lassen Sie Ihr Kind weder gesichert noch ungesichert ohne Aufsicht im Kindersitz.
- Die Verwendung von Zubehör- und Austauschteilen ist unzulässig und führt bei Zuwiderhandlung zum Erlöschen aller Garantie- und Haftungsansprüche. Ausgenommen sind nur Original-Sonderzubehöerteile von JANÉ-CONCORD.
- Passend für Fahrzeuge mit Dreipunktgurt, die nach ECE-Regelung 16 bzw. vergleichbarem Standard geprüft sind.
- **ACHTUNG:** Informieren Sie sich über die geltende Verkehrsgesetzgebung des Landes, durch das Sie fahren. Sie kann die Verwendung Ihres Kinderrückhaltesystems einschränken.

Das Schloß des Fahrzeuggurtes darf nicht über der Kante der Beckengurtführung liegen. Im Zweifelsfall, bzw. bei Unklarheiten nehmen Sie bitte mit der Firma JANÉ-CONCORD Kontakt auf. Die Gurte dürfen nur an den in der Bedienungsanleitung angegebenen Positionen und Kontaktstellen am Sitz verlaufen. Andere Gurtverläufe sind verboten.

Hat der verwendete Sitzplatz einen Front-Airbag, empfehlen wir den Fahrzeugsitz ganz nach hinten zu stellen. Zusätzlich sind bei Fahrzeugen mit Frontairbags und Seitenairbags die Hinweise im Bedienungshandbuch des jeweiligen Fahrzeugs zu

beachten. Dabei muss der Schulter-/Diagonalgurt von der Fahrzeughalterung nach vorne zur Schultergurtführung (07) verlaufen. Gegebenenfalls Fahrzeugsitzposition korrigieren.

## **\_ VERWENDUNG DES TRANSFORMER**

Sie haben sich zur Sicherung Ihres Kindes für unseren Sitz TRANSFORMER entschieden. Das Produkt wird unter Einhaltung einer sorgfältigen Qualitätskontrolle hergestellt. Seine optimalen Sicherheitseigenschaften kann es erst dann zur Wirkung bringen, wenn es vorschriftsgemäß verwendet wird.

Der Bezug ist ein wichtiger Bestandteil und trägt zur Wirkung des Sitzes bei, daher darf der Sitz nur mit Originalbezug benutzt werden!

Achten Sie deshalb auf die korrekte Einhaltung der Einbau- und Bedienungsanleitung.

Der Sitz kann auf allen Plätzen des Fahrzeuges verwendet werden, die mit einem Dreipunktgurt ausgestattet sind. Aus unfallstatistischen Gründen empfehlen wir den Platz hinter dem Beifahrersitz.



## \_ MONTAGE DES TRANSFORMER

Stellen Sie den TRANSFORMER in Fahrtrichtung auf den Fahrzeugsitz bzw. die Sitzbank.

Der TRANSFORMER sollte möglichst flächig am Sitz anliegen. Bei Fahrzeugen mit Serienkopfstütze kann durch Verstellen bzw. Demontage dieser Kopfstütze ein besserer Einbau des Sitzes erzielt werden. **1.a**

Beachten Sie, dass die Fahrzeugkopfstütze wieder in der korrekten Position eingebaut werden muss, wenn ein Erwachsener mitreist. **1.b**



Der TRANSFORMER muss, auch ohne Kind, immer mit dem Fahrzeuggurt gesichert werden.

Bei der Fahrt, bzw. einer Unfallsituation kann es sonst zu Verletzungen bei den Insassen kommen.

## **\_ MONTAGE DES TRANSFORMER MIT TWINFIX**

Ziehen Sie den Bedienknopf TWINFIX (09) nach vorn, bis die TWINFIX-Adapter (10) auf der Rückseite des Kindersitzes vollständig ausgefahren sind. **2.a**

Stellen Sie den TRANSFORMER in Fahrtrichtung auf den mit ISOFIX-Aufnahmen ausgestatteten Fahrzeugsitz bzw. Sitzbank. **2.b**

Schieben Sie den Kinderautositz nach hinten auf die ISOFIX-Aufnahmen, bis beide TWINFIX-Adapter (10) Verschlussmechanismen hörbar eingerastet und die Sicherheitsanzeigen an beiden Adaptern grün sind! **2.c**

Ziehen Sie den Bedienknopf TWINFIX (09) heraus und halten Sie ihn gedrückt und führen Sie den TRANSFORMER nach hinten, bis er möglichst dicht/bündig an der Rückenlehne des Autositzes anliegt. Lassen Sie den Bedienknopf TWINFIX (09) los, wenn der Sitz in der gewünschten Position ist. **1.a**

Bei Fahrzeugen mit Serienkopfstütze kann durch Verstellen bzw. Demontage dieser Kopfstütze ein besserer Einbau des Sitzes erzielt werden.  
Beachten Sie, dass die Fahrzeugkopfstütze wieder in der korrekten Position eingebaut werden muss, wenn ein Erwachsener mitreist. **1.b**



## ACHTUNG!

- TWINFIX ist ein zusätzliches Befestigungssystem zur Stabilisierung des TRANSFORMER und ersetzt nicht die Sicherung mit dem Fahrzeuggurt.
- Kinder und der Sitz ohne Kind müssen immer mit dem fahrzeugeigenen 3-Punkt-Sicherheitsgurt gesichert werden.



## \_ DEMONTAGE DES TRANSFORMER MIT TWINFIX

Zum Demontieren des TRANSFORMER, ziehen sie den Bedienknopf TWINFIX (09) nach vorn und bewegen Sie den Sitz ganz nach vorn. Ziehen Sie nun die Sicherungsknöpfe an den Außenseiten der TWINFIX-Adapter (10) nach vorn, bis die Sicherheitsanzeigen rot sind. Ziehen Sie nun den Sitz nach vorn von den ISOFIX-Aufnahmen ab. **3.a**

Legen Sie den Sitz mit der Rückseite auf eine ebene Fläche. Ziehen Sie den Bedienknopf TWINFIX (09) und drücken dann den Sitz am Sitzbereich nach unten, bis die TWINFIX-Adapter (10) vollständig eingefahren sind!

Um Beschädigungen der Oberfläche zu vermeiden achten Sie darauf, dass die Fläche sauber, glatt und möglichst weich ist! **3.b**

## **\_ FÜR TWINFIX GEEIGNETE FAHRZEUGE**

Der TRANSFORMER mit JANÉ-CONCORD TWINFIX System wurde zur Verwendung als Sitzerrhöhung mit besonderer Rückenlehne für bestimmte Fahrzeuge zugelassen und eignet sich für die Montage auf den Sitzen von bestimmten Autos.

Eine, zum Zeitpunkt der Produktion ihres Sitzes aktuelle Übersicht der Fahrzeuge und Fahrzeugsitze, die für die Verwendung des JANÉ-CONCORD TWINFIX Systems geeignet sind, finden Sie im Zusatzblatt „CAR FITTING LIST“.

Eine stetig aktualisierte Übersicht finden Sie auch unter [www.janeworld.com](http://www.janeworld.com)

## **\_ SICHERN DES KINDES MIT DEM DREIPUNKTGURT**

Setzen Sie Ihr Kind tief in die Sitzfläche. Führen Sie den Dreipunktgurt vor dem Kind zum Schloss und schließen Sie ihn wie bei einem Erwachsenen.

(Es muss ein deutliches Klicken zu hören sein.) **4.a**

Positionieren Sie nun die Gurtbänder. Führen Sie den Beckengurt beidseitig, sowie den Diagonalgurt auf der Schlossseite durch die Beckengurtführung (03).

Führen Sie anschließend den Diagonalgurt durch die dafür vorgesehene Schultergurtführung (07).

Achten Sie darauf, dass der Gurt innerhalb des Sicherungshakens liegt. **4.b**

Drücken Sie nun den Bedienknopf Größenanpassung (05) auf der Rückseite der Rückenlehne und bewegen Sie das Kopfteil (01) bei gedrücktem Bedienknopf (05) in die gewünschte Position. Der TRANSFORMER kann stufenlos in der Größe angepasst werden und wird durch loslassen des Bedienknopfes (05) in der aktuellen Position arretiert. **4.c**

Die Schultergurtführung (07) sollte etwas höher als die Oberkante Schulter liegen. Gleichzeitig soll der Schultergurt mittig zwischen Hals und Schulteraußenkante verlaufen.



Straffen Sie den Gurt so, dass Beckengurt und Diagonalgurt gut anliegen und achten Sie darauf, dass die Gurte nicht verdreht sind. Hierbei soll der Beckengurt so tief wie möglich verlaufen. Sollte Ihr Fahrzeug mit Gurthöhenversteller ausgerüstet sein, so bringen Sie diesen in die passende Höhe.

Beim Aussteigen genügt es, nur das Schloss zu öffnen und das Gurtband vor dem Kind vorbeizuführen. Zum Herausnehmen des Schultergurtes aus der Führung drücken Sie den Sicherungsknopf Schultergurtführung (06) und ziehen Sie den Gurt nach vorne heraus.

Achten Sie bei erneutem Gebrauch trotzdem immer auf die richtige Positionierung der Gurtbänder. Sollten Zweifel beim Einbau bestehen, wenden Sie sich zur Überprüfung an CONCORD.

Die Gurte müssen durch die am Sitz grün markierten Gurtführungen verlaufen. Andere Gurtverläufe sind verboten.

## **\_ VERWENDUNG DER NEIGUNGSANPASSUNG**

Um die Neigungsregulierung des TRANSFORMER zu Verwenden drücken Sie den Bedienknopf Sitzneigung (04) an der Vorderkante des Sitzes. **5.a**

Halten Sie den Bedienknopf gedrückt und bewegen Sie den Sitz bis zur gewünschten Position.

Die Neigung des TRANSFORMER kann stufenlos an die Neigung angepasst werden und wird durch Loslassen des Bedienknopfes Sitzneigung (04) in der aktuellen Position arretiert. **5.b**

## \_ PFLEGEHINWEISE

Der Bezug kann zum Waschen abgenommen werden. Bringen Sie hierfür das Kopfteil (01) in die höchste Position. Zum Abnehmen, ziehen Sie den Bezug gerade aus seiner Verankerung! Beginnen Sie beim Abnehmen am Kopfteil (01), danach folgt der Sitzbereich und die Protektoren des Schulterbereichs (02). **6.a**

Entfernen Sie vor dem Waschen die Schaumstoffe aus dem Kopfstützenbezug (01).

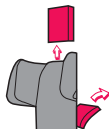

Entfernen Sie vor dem Waschen des Bezugs das Styropor aus den Taschen im Schulterbereich (02).

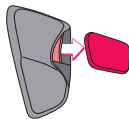

- In Verbindung mit Feuchtigkeit, insbesondere beim Waschen, können die Bezugsstoffe leicht abfärben.
- Keine Lösungsmittel verwenden!



Beim Anbringen beginnen Sie mit dem Bezug des Sitzbereichs. Ziehen Sie zunächst den Bezug über die Abdeckplatte an der Rückenlehne. Führen Sie ihn dann unter die Beckengurtführungen (03) und stecken Sie die Befestigungen in die dafür vorgesehene umlaufende Rinne.

Bringen Sie anschließend den Bezug des Kopfteils (01) an. **6.b**

Platzieren Sie das passende Styroporteil jeweils in der markierten Tasche, auf der Innenseite der Bezüge des Schulterbereichs (02).  
Ziehen Sie anschließend die Bezüge über die Protpektoren des Schulterbereichs (02).

Die Bezüge und die Styroportteile dürfen nicht vertauscht werden!



## **\_ ALLGEMEINE INFORMATIONEN**

- Dies ist eine Rückhalteeinrichtung für Kinder, eine verbesserte i-Size Sitzerrhöhung. Sie wurde nach der UN/ECE-Regelung 129/03 für die allgemeine Verwendung in Fahrzeugen genehmigt und passt in die meisten, aber nicht alle PKW-Sitze.
- Diese 100 - 150 cm lange Kinderrückhalteeinrichtung ist für Kinder im Alter von ca. 3-12 Jahren geeignet.
- Diese Rückhalteeinrichtung für Kinder wurde unter strengen Bedingungen in die Kategorie Sitzerrhöhung mit i-Size Rücklehne ausgehend von vorhergehenden Ausführungen, die nicht diese Aufschrift tragen, eingestuft.
- Sollten Zweifel bestehen, kann der Hersteller der Kinderrückhalteeinrichtung oder der Einzelhändler befragt werden.
- Nur geeignet für Fahrzeuge mit Dreipunktgurt, die nach ECE-Regelung Nr. 16 oder einem vergleichbaren Standard geprüft und zugelassen sind.

## **\_ GARANTIE**

- Für diesen Artikel wird eine Garantie gegen Herstellungsfehler gewährt, wie sie in den für die Europäische Union geltenden Richtlinien und/oder gesetzlichen Vorschriften über Garantien für Verbrauchsgüter sowie in denen des Landes, in dem er vermarktet wird, festgelegt ist.
- Für die Abwicklung der Garantie über den Verkäufer des Artikels oder andernfalls über den Hersteller ist die Vorlage der Rechnung oder des Kaufbelegs unbedingt erforderlich.
- Die Garantie schließt Anomalien oder Fehler aus, die durch unsachgemäßen Gebrauch, Nichtbeachtung der Sicherheitsvorschriften und der mitgelieferten Gebrauchs- und Wartungsanweisungen oder durch Abnutzung bei normalem Gebrauch und regelmäßiger Handhabung des Artikels entstehen.
- Das Etikett mit der Seriennummer Ihres Modells darf auf keinen Fall abgerissen werden, da es garantierelevante Informationen enthält.

## \_ ITALIANO

PANORAMICA	74
GRAZIE!	76
INFORMAZIONI	76
USO DI TRANSFORMER	80
MONTAGGIO DI TRANSFORMER	81
MONTAGGIO DI TRANSFORMER CON TWINFIX	82
SMONTAGGIO DI TRANSFORMER CON TWINFIX	83
VEICOLI COMPATIBILI CON TWINFIX	84
TENUTA DEL BAMBINO CON LA CINTURA A TRE PUNTI	84
USO DEL REGOLATORE DI INCLINAZIONE	86
ISTRUZIONI PER LA CURA E LA MANUTENZIONE	87
INFORMAZIONI GENERALI	89
GARANZIA	90

## \_ PANORAMICA

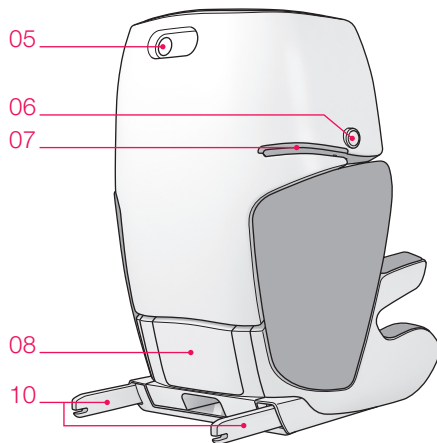
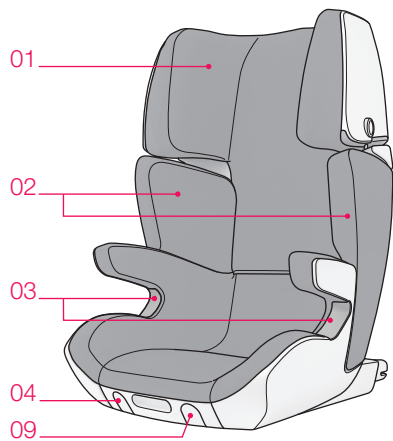

- \_ 01 Poggiatesta
- \_ 02 Protettori dell'area delle spalle
- \_ 03 Passante per la cintura ventrale
- \_ 04 Pulsante di inclinazione del seggiolino
- \_ 05 Pulsante di regolazione dell'altezza
- \_ 06 Pulsante di sicurezza della cintura per le spalle
- \_ 07 Passante per la cintura per le spalle
- \_ 08 Scomparto per le istruzioni per l'uso
- \_ 09 Pulsante TWINFIX
- \_ 10 Adattatore TWINFIX

## **\_ GRAZIE!**

Siamo lieti che abbiate scelto un prodotto di qualità Concord.  
La versatilità e la sicurezza di questa soluzione vi conquisteranno.  
Vi auguriamo buon divertimento con l'uso del vostro nuovo TRANSFORMER.

## **\_ INFORMAZIONI**

### **ATTENZIONE!**

- Prima di utilizzare TRANSFORMER, vi preghiamo di leggere accuratamente le istruzioni per l'uso e di conservarle per consultazioni future. La mancata osservanza delle presenti istruzioni può avere conseguenze sulla sicurezza del bambino!  
Per il trasporto di bambini in auto è opportuno attenersi anche alle indicazioni contenute nel manuale d'uso del veicolo.

## ATTENZIONE!

- Non lasciare il bambino privo di sorveglianza.
- Nelle tasche di giacche e pantaloni, i bambini tengono spesso degli oggetti (p.es. giocattoli) oppure indossano capi di abbigliamento dotati di elementi duri (p.es. fibbie di cinture). Assicurarsi che tali oggetti non finiscano tra il bambino e la cintura di sicurezza, dato che, in caso di incidenti, potrebbero causare lesioni altrimenti evitabili. Lo stesso vale anche per gli adulti!
- Com'è naturale, i bambini sono spesso molto vivaci. È quindi opportuno spiegare loro quanto sia importante l'uso delle cinture. In questo modo, capiranno che non è possibile spostare le cinture o aprire la chiusura.
- La sicurezza del bambino può essere garantita in maniera ottimale solo se il montaggio e l'uso del sistema di ritenuta vengono eseguiti in conformità alle istruzioni.
- I sistemi di sicurezza non sono tutti esattamente uguali, perciò consigliamo di provare il TRANSFORMER sull'auto su cui verrà installato.
- Qualunque modifica o aggiunta al sistema senza la previa autorizzazione di JANÉ-CONCORD può alterare gravemente la sicurezza del sistema di trattenuta.
- Leggere attentamente le presenti istruzioni prima dell'uso e conservarle per riferimenti futuri. La sicurezza del bambino può essere compromessa se non si osservano le istruzioni. Per trasportare il bambino nel veicolo bisogna tenere in considerazione anche le istruzioni del manuale del veicolo stesso.
- Questo sistema di sicurezza non può essere utilizzato senza il suo rivestimento originale, perché esso è parte integrante delle caratteristiche di sicurezza del sistema.

- Non aggiungere un materassino, un cuscino o un'imbottitura extra per offrire maggiore comodità al bambino: le caratteristiche di sicurezza del sistema verrebbero modificate.
- Le cinture del sistema devono essere ben tese, non attorcigliate e protette da eventuali danni.
- Proteggere le aree di TRANSFORMER non rivestite da tessuto dai raggi diretti del sole, di modo che il bambino non si scotti.
- È molto importante non utilizzare prodotti di seconda mano, dato che JANÉ-CONCORD può garantire solo la totale sicurezza di articoli usati dal primo compratore.
- La mancata osservanza delle istruzioni per il corretto uso del sistema di ritenuta può essere pericolosa per la sicurezza del bambino.
- Il sistema di ritenuta del bambino non deve venire danneggiato o rimanere incastrato nelle parti mobili all'interno del veicolo o nelle portiere.
- Non apportare modifiche a TRANSFORMER, poiché mettono a repentaglio la sicurezza del bambino.
- In seguito ad un incidente, TRANSFORMER deve essere sostituito oppure rispedito al produttore, insieme ad una perizia sulla dinamica del sinistro, ai fini di un controllo approfondito.
- Informare anche gli altri passeggeri su come estrarre il bambino dal seggiolino in caso di incidente o di pericolo.
- Non lasciare mai il bambino nel seggiolino di sicurezza senza sorveglianza, né a



cinture allacciate, né slacciate.

- Fissare i bagagli e gli altri oggetti per ridurre il rischio di danni in caso di incidente.
- Il manuale di istruzioni deve essere sempre conservato insieme al seggiolino.i.
- L'uso di accessori e ricambi non è consentito, pena l'estinzione di tutti i diritti di garanzia e risarcimento dei danni.

Sono esclusi da tale disposizione gli accessori speciali originali JANÉ-CONCORD.

- Indicato per veicoli dotati di cintura di sicurezza a tre punti, omologati ai sensi della norma ECE 16 ovvero di disposizioni equivalenti.
- **ATTENZIONE:** informarsi in merito al codice della strada vigente nel paese in cui si circola, perché può limitare l'uso del sistema di trattenuta per bambini.

La chiusura della cintura di sicurezza del veicolo non deve trovarsi sopra il bordo del passante per la cintura ventrale. In caso di incertezze o di dubbi, contattare JANÉ-CONCORD. Le cinture devono scorrere esclusivamente nelle posizioni e negli ancoraggi del seggiolino indicati nel presente manuale. Altre metodologie di applicazione delle cinture non sono ammesse.

Se il sedile utilizzato è dotato di airbag frontale, consigliamo di regolarlo nella posizione più arretrata possibile. Oltre a ciò, in caso di airbag frontali e laterali è opportuno osservare le istruzioni contenute nel manuale del veicolo. In questo caso, la cintura di sicurezza del veicolo deve scorrere in avanti attraverso il passante della cintura per le spalle (07) del seggiolino. Se necessario, modificare la posizione del sedile dell'auto.

## **\_ USO DI TRANSFORMER**

Per la sicurezza del vostro bambino durante i viaggi in auto avete scelto il nostro seggiolino TRANSFORMER. Il prodotto viene sottoposto a severi e accurati controlli qualitativi. Le sue caratteristiche di sicurezza ottimali raggiungono il massimo livello di efficacia quando il seggiolino viene utilizzato in conformità alle disposizioni previste. Il rivestimento è un elemento importante per il seggiolino nel suo insieme, perciò il seggiolino va utilizzato solamente con il rivestimento originale.

Vi preghiamo di prestare attenzione al rispetto delle istruzioni per il montaggio e per l'uso.

Il seggiolino può essere impiegato su tutti i sedili del veicolo dotati di una cintura a tre punti. Le statistiche sugli incidenti parlano a favore del posto dietro il sedile passeggero.

## \_ MONTAGGIO DI TRANSFORMER

Posizionare TRANSFORMER nel senso di marcia sul sedile o sulla panca. TRANSFORMER deve aderire il più possibile al sedile. In caso di veicoli con poggiatesta di serie, regolandoli o smontandoli è possibile ottenere un'aderenza migliore del seggiolino. **1.a**

Assicurarsi che i poggiatesta vengano riposizionati correttamente quando in macchina si trova un adulto. **1.b**



TRANSFORMER deve essere sempre fissato, anche senza bambino, con la cintura di sicurezza del veicolo. Durante la guida o in caso di incidente può arrecare danni agli occupanti.

## **\_ MONTAGGIO DI TRANSFORMER CON TWINFIX**

Tirare in avanti il pulsante TWINFIX (09) fino a quando gli adattatori TWINFIX (10) sul retro del seggiolino non hanno raggiunto la posizione finale. **2.a**

Posizionare TRANSFORMER nel senso di marcia sul sedile ovvero sulla panca con di ancoraggi ISOFIX. **2.b**

Spingere il seggiolino indietro sugli ancoraggi ISOFIX, fino a quando i meccanismi di chiusura dei due adattatori TWINFIX (10) non scattano in posizione mostrando l'area verde sulla relativa guida! **2.c**

Tira e mantieni verso l'esterno il pulsante TWINFIX (09). Spingi il TRANSFORMER all'indietro fino ad appoggiarlo il più possibile contro lo schienale del sedile del veicolo.. Una volta raggiunta la posizione desiderata per il seggiolino, rilasciare il pulsante TWINFIX (09). **1.a**

In caso di veicoli con poggiatesta di serie, regolandoli o smontandoli è possibile ottenere un'aderenza migliore del seggiolino.

Assicurarsi che i poggiatesta vengano riposizionati correttamente quando in macchina si trova un adulto. **1.b**



## ATTENZIONE!

- TWINFIX è un ulteriore sistema di fissaggio che serve alla stabilizzazione di TRANSFORMER e non sostituisce la protezione con la cintura di sicurezza del veicolo.
- I bambini e il seggiolino senza bambino devono essere sempre fissati con la cintura di sicurezza a 3 punti del veicolo.



## \_ SMONTAGGIO DI TRANSFORMER CON TWINFIX

Per smontare TRANSFORMER, tirare il pulsante TWINFIX (09) in avanti e spostare il seggiolino completamente in avanti. Tirare ora in avanti i pulsanti di sicurezza sui lati degli adattatori TWINFIX (10) fino a quando non compare l'area rossa nelle relative guide. Spingere in avanti il seggiolino e rimuoverlo dagli ancoraggi ISOFIX.

### 3.a

Collocare il seggiolino con lo schienale appoggiato su una superficie piana. Tirare il pulsante TWINFIX (09) e premere la seduta verso il basso finché gli adattatori TWINFIX (10) non scattano in posizione! Per evitare danni alla superficie, assicurarsi che il piano sia pulito, liscio e possibilmente morbido! 3.b

## **\_ VEICOLI COMPATIBILI CON TWINFIX**

Il TRANSFORMER con sistema JANÉ-CONCORD TWINFIX è autorizzato all'uso come seggiolino elevatore con schienale per veicoli specifici e può essere installato sui sedili di determinate automobili.

Un elenco con una panoramica aggiornata dei veicoli e dei sedili compatibili con il sistema JANÉ-CONCORD TWINFIX al momento della produzione del vostro seggiolino si trova nell'allegato "CAR FITTING LIST".

Su [www.janeworld.com](http://www.janeworld.com) è disponibile una panoramica costantemente aggiornata.

## **\_ TENUTA DEL BAMBINO CON LA CINTURA A TRE PUNTI**

Adagiare il bambino nel seggiolino. Far passare la cintura a tre punti davanti al bambino fino alla chiusura e fissarla come per un adulto (si deve sentire distintamente il caratteristico click). **4.a**

Posizionare ora le cinture. Tirare la cintura ventrale da un lato all'altro e accompagnare la cintura diagonale sul lato della chiusura attraverso il passante per la cintura ventrale (03). Fare quindi passare la cintura diagonale attraverso l'apposita guida della cintura per le spalle (07).

Assicurarsi che la cintura si trovi all'interno del gancio di sicurezza. **4.b**

Premere ora il pulsante per la regolazione dell'altezza (05) sul retro dello schienale e, tenendolo premuto, spostare il poggiatesta (01) nella posizione desiderata. TRANSFORMER può essere regolato in qualsiasi posizione, arrestandosi nella posizione desiderata quando si rilascia il pulsante (05). **4.b**

Il passante della cintura per le spalle (07) deve trovarsi leggermente al di sopra del limite della spalla.

Al contempo, la cintura per le spalle deve scorrere centralmente tra il collo e il lato esterno della spalla.



Tendere la cintura di modo che il tratto ventrale e quello diagonale aderiscano bene e assicurarsi che le cinghie non siano attorcigliate. La cintura ventrale deve essere posizionata il più in basso possibile. Se il veicolo è dotato di regolatore verticale delle cinture di sicurezza, portarlo all'altezza giusta.

Per scendere è sufficiente slacciare la cintura e toglierla da davanti al bambino. Per rimuovere la cintura per le spalle dal passante, premere il pulsante di sicurezza (06) e tirare la cinghia in avanti

Quando si riutilizza il seggiolino, assicurarsi sempre che le cinture siano posizionate correttamente. In caso di dubbi sul montaggio, rivolgersi a JANÉ-CONCORD per una verifica.

Le cinture devono passare all'interno delle apposite guide indicate in verde sul seggiolino. Non sono permesse altre posizioni delle cinture.

## **\_ USO DEL PULSANTE DI INCLINAZIONE**

Per regolare l'inclinazione di TRANSFORMER premere il pulsante d'inclinazione (04) sul bordo anteriore del seggiolino. **5.a**

Tenere premuto il pulsante e regolare il seggiolino nella posizione desiderata.

La reclinazione del TRANSFORMER è continua e rimane regolata nella posizione scelta una volta rilasciato il pulsante per la reclinazione (04). **5.b**



## \_ ISTRUZIONI PER LA CURA E LA MANUTENZIONE

Il rivestimento può essere sfoderato ai fini del lavaggio.

A questo scopo, portare il poggiatesta (01) nella posizione più alta. Per rimuovere il rivestimento, toglierlo dalla relativa guida di ancoraggio! Iniziare dal poggiatesta (01) e passare poi all'area di seduta e ai protettori dell'area delle spalle (02). **6.a**

Rimuovi le parti in schiuma dal rivestimento del poggiatesta (01) prima del lavaggio.

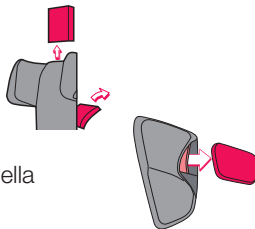

Prima di lavare il rivestimento, rimuovi il polistirene dalle tasche nella zona delle spalle (02).

- In presenza di umidità, in particolar modo durante il lavaggio, i tessuti possono scolorirsi leggermente.
- Non usare solventi!



Per rimettere il rivestimento, cominciare dalla seduta. Tirarlo dapprima sopra la copertura dello schienale. Farlo quindi passare sotto i passanti della cintura ventrale (03) e inserirlo poi nell'apposita scanalatura per fissarlo.

Dopodiché, applicare il rivestimento al poggiatesta (01) e ai protettori dell'area delle spalle (02). **6.b**

Posiziona l'elemento in polistirene nella tasca indicata, nella parte interna del rivestimento nella zona delle spalle (02). Tirare infine i rivestimenti al di sopra delle protezioni delle spalle.

I rivestimenti e le parti in polistirolo non devono essere scambiati!

## **\_ INFORMAZIONI GENERALI**

- Questo dispositivo di ritenuta per bambini è un seggiolino elevatore i-Size migliorato. È stato omologato secondo la normativa UN 129/03 per l'uso generale nei veicoli e si adatta alla maggior parte dei sedili, anche se non a tutti.
- Questo dispositivo di ritenuta per bambini da 100 a 150 cm è adatto a bambini di circa 3-12 anni.
- Questo dispositivo di ritenuta per bambini è stato inserito rispettando rigidi requisiti nella categoria seggiolino elevatore con schienale i-Size a partire da modelli precedenti che non presentano questa dicitura..
- In caso di dubbi ci si può rivolgere al produttore del dispositivo di ritenuta per bambini o al rivenditore.
- Indicato esclusivamente per veicoli dotati di cintura di sicurezza a tre punti testati e omologati ai sensi della norma ECE n° 16 ovvero di disposizioni equivalenti.

## **\_ GARANZIA**

- Questo articolo dispone di una garanzia contro i difetti di fabbricazione secondo quanto stabilito nelle Direttive e/o Normative legali vigenti sulle garanzie dei beni di consumo applicabili nell'Unione Europea e del paese di commercializzazione.
- È obbligatorio presentare la fattura o lo scontrino di acquisto per poter far valere la garanzia tramite il venditore dell'articolo o tramite il fabbricante.
- La garanzia esclude anomalie o avarie dovute a un uso inadeguato, alla mancata osservazione delle norme di sicurezza e delle istruzioni d'uso e manutenzione fornite o a causa dell'usura o utilizzo normale periodico dell'articolo.
- L'etichetta che contiene il numero di serie del suo modello non deve essere eliminata per nessuno motivo, dato che contiene informazioni rilevanti per la garanzia.

## \_ PORTUGUÊS

VISTA GERAL	92
MUITO OBRIGADO!	94
INFORMAÇÃO	94
UTILIZAÇÃO DO TRANSFORMER	98
MONTAGEM DO TRANSFORMER	99
MONTAGEM DO TRANSFORMER COM TWINFIX	100
DESMONTAGEM DO TRANSFORMER COM TWINFIX	101
PARA VEÍCULOS COMPATÍVEIS COM TWINFIX	102
PROTECÇÃO DA CRIANÇA COM CINTO DE SEGURANÇA DE TRÊS PONTOS	102
UTILIZAÇÃO DA REGULAÇÃO DE INCLINAÇÃO	104
INSTRUÇÕES DE CONSERVAÇÃO	105
INFORMAÇÕES GERAIS	107
GARANTIA	108

## \_ VISTA GERAL

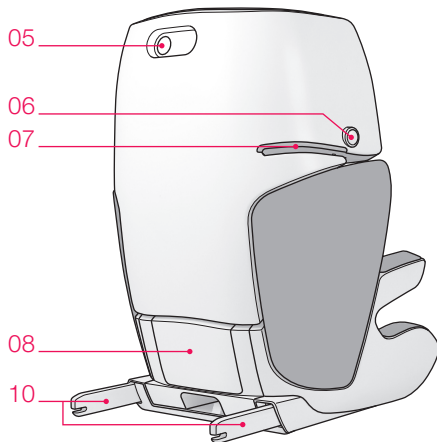
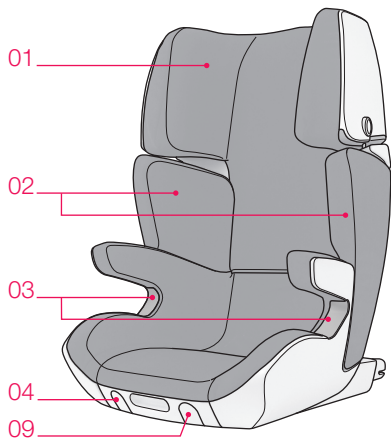

- \_ 01 Apoio da cabeça
- \_ 02 Protectores para zona dos ombros
- \_ 03 Encaixe para cinto à altura da cinta
- \_ 04 Botão para inclinação da cadeira
- \_ 05 Botão para adaptação do tamanho
- \_ 06 Botão de fixação
- \_ 07 Ranhura para cinto à altura dos ombros
- \_ 08 Compartimento para guardar o manual de instruções
- \_ 09 Botão TWINFIX
- \_ 10 Adaptador TWINFIX

## **\_ MUITO OBRIGADO!**

Obrigada por ter escolhido um produto de qualidade JANÉ-CONCORD.  
Irá ficar convencido com a versatilidade e segurança deste produto.  
Esperamos que o seu novo TRANSFORMER lhe proporcione momentos agradáveis.

## **\_ INFORMAÇÃO**

### **ATENÇÃO!**

- Antes da utilização do TRANSFORMER leia atentamente o manual de instruções e guarde este para uma consulta futura.  
Se não seguir as instruções aqui mencionadas pode ter consequências sobre a segurança da criança!  
Para o transporte de crianças no veículo também devem ser tidas em consideração as indicações no manual de instruções do respectivo veículo.



## AVISO!

- Nunca deixe o seu filho sem vigilância.
- Por vezes, nos bolsos das calças ou casacos, as crianças têm objectos (brinquedos etc.) ou peças de vestuário com partes fixas (p. ex. fivelas de cintos). Certifique-se que estes objectos não ficam presos entre a criança e o cinto de segurança, pois em caso de acidente poderiam provocar ferimentos desnecessários. Estes perigos também se aplicam aos adultos!
- Mas é claro que os mais pequenos são muito mais energéticos. Por isso, explique às crianças a importância de estar sempre bem seguro. Assim torna-se evidente que não deve alterar a posição do cinto nem abrir o respectivo fecho.
- A segurança do seu filho só é totalmente garantida se a montagem e operação do dispositivo de segurança forem realizados de acordo com as normas.
- Nem todos os sistemas de segurança são exatamente iguais, pelo que aconselhamos a verificar o seu TRANSFORMER no automóvel onde for montado.
- Qualquer alteração ou adição ao dispositivo sem a oportuna autorização da JANÉ-CONCORD pode alterar gravemente a segurança do sistema de retenção.
- Ler estas instruções pormenorizadamente antes de usá-lo e conservá-las para referência futura. A segurança da criança pode ser prejudicada se as instruções não forem seguidas. Para transportar a criança no veículo as instruções do manual de instruções do veículo correspondente devem ser respeitadas.
- Este dispositivo de segurança não pode ser usado sem o seu estofo, nem ser substituído por outro que não seja o original, já que este faz parte integrante das

- características de segurança do sistema.
- Nunca adicionar um colchão, almofada ou enchimento extra para maior conforto da criança já que modificaria as características de segurança do sistema.
  - As tiras do cinto devem estar bem esticadas e sem ficar torcidas e protegidas contra danos.
  - Proteja a área não estofada do TRANSFORMER contra a exposição solar directa, para evitar que o seu filho se queime.
  - É muito importante não utilizar produtos em segunda mão, já que a JANÉ-CONCORD só pode garantir a total segurança nos artigos usados pelo seu primeiro comprador.
  - Não seguir cuidadosamente as instruções para o correto uso do sistema de retenção pode ser perigoso para a segurança do bebé.
  - O sistema de retenção da criança não deve ser danificado nem obstruído com as peças móveis do interior do veículo nem pelas portas.
  - Não efectue quaisquer alterações no TRANSFORMER que possam colocar em risco a segurança do seu filho.
  - Após um acidente, o TRANSFORMER deve ser substituído ou enviado ao fabricante para inspecção, juntamente com um relatório do acidente.
  - Informe também o passageiro sobre a remoção da criança em caso de acidente.
  - Nunca deixe o seu filho sem vigilância na cadeira auto quer esteja preso com o cinto ou não.
  - Proteger a bagagem e os objetos para reduzir o risco de danos em caso de

acidente.

- O manual de instruções deve estar sempre na cadeira
- Não é permitida a utilização de acessórios e peças de substituição; em caso de violação desta proibição, expira a garantia.

A excepção são os acessórios especiais originais da JANÉ-CONCORD.

- Adequado para veículos com cinto de segurança de três pontos, verificados de acordo com a norma ECE 16 ou um padrão semelhante.
- **ATENÇÃO:** Informe-se sobre o código da estrada vigente no país onde circular.

Pode restringir o uso do seu sistema de retenção infantil.

O fecho do cinto do veículo não pode ficar acima do encaixe para cinto à altura da cinta. Em caso de dúvida ou incerteza, entre em contacto com a JANÉ-CONCORD. Os cintos de segurança só podem encaixar na cadeira na posição e pontos de contacto indicados no manual de instruções. Estão proibidas outras posições do cinto.

Caso o banco onde coloca a cadeira auto possua um airbag recomendamos o deslocamento do assento do veículo totalmente para trás. Além disso, em veículos com airbags frontais e laterais, deve-se ter em atenção as indicações no manual de instruções do respectivo veículo. Aqui, o cinto para os ombros/diagonal deve passar do suporte do veículo para a frente, para a ranhura para cinto à altura dos ombros (07). Se necessário, corrigir a posição do assento do veículo.

## **\_ UTILIZAÇÃO DO TRANSFORMER**

Para a segurança do seu filho escolheu a nossa cadeira TRANSFORMER. O produto foi fabricado sob um rigoroso controlo de qualidade. As suas excelentes propriedades de segurança só serão aproveitadas ao máximo se a cadeira auto for correctamente utilizada.

O estofo é uma parte importante e afeta a cadeira no seu conjunto, por isso poderá usar-se a cadeira apenas com a capa original!

Tenha ainda em atenção o cumprimento do manual de montagem e de utilização.

A cadeira pode ser aplicada em todos os assentos do veículo que possuam um cinto de segurança de três pontos. Após analisar as estatísticas relativamente a acidentes, recomendamos posicionar a cadeira atrás do banco do passageiro.

## \_ MONTAGEM DO TRANSFORMER

Coloque o TRANSFORMER no sentido de marcha no assento do veículo ou no banco.

O TRANSFORMER deve assentar o melhor possível no banco. Em veículos com apoios para a cabeça de série, ajustar ou desmontar estes últimos pode ajudar a conseguir uma melhor montagem da cadeira. **1.a**

Tenha em atenção que os apoios de cabeça devem ser novamente colocados na posição correcta quando há um adulto a viajar nesse banco. **1.b**



O TRANSFORMER deve ser sempre fixado com o cinto do veículo, mesmo sem crianças. Durante a condução ou ao ocorrer um acidente pode provocar danos nos ocupantes.

## **\_ MONTAGEM DO TRANSFORMER COM TWINFIX**

Puxe o botão TWINFIX (09) para a frente até o adaptador TWINFIX (10) ficar totalmente estendido na parte de trás da cadeira auto. **2.a**

Posicione o TRANSFORMER no sentido de marcha no assento ou banco do veículo equipado com pontos de apoio ISOFIX. **2.b**

Desloque a cadeira auto para trás, para os pontos de apoio ISOFIX, até ambos os mecanismos de fecho do adaptador TWINFIX (10) encaixarem de forma audível e as indicações de segurança em ambos os adaptadores ficarem verdes! **2.c**

Puxe e mantenha fora o botão TWINFIX (09) e leve o TRANSFORMER para trás até que este apoie o mais possível sobre o encosto do assento do veículo.

Solte o botão TWINFIX (09) quando o banco se encontrar na posição desejada. **1.a**

Em veículos com apoios para a cabeça de série, ajustar ou desmontar estes últimos pode ajudar a conseguir uma melhor montagem da cadeira.

Tenha em atenção que os apoios de cabeça devem ser novamente colocados na posição correcta quando há um adulto a viajar nesse banco. **1.b**



## ATENÇÃO!

- O TWINFIX é um sistema de fixação adicional para estabilizar o TRANSFORMER e não substituir a proteção com o cinto de segurança do veículo.
- As crianças e a cadeira sem criança devem ser sempre protegidas com o cinto de segurança de 3 pontos do veículo.



## \_ DESMONTAGEM DO TRANSFORMER COM TWINFIX

Para desmontar o TRANSFORMER, puxe o botão TWINFIX (09) para a frente e faça deslizar a cadeira totalmente para a frente. Puxe agora os botões de segurança nas laterais do adaptador TWINFIX (10) para a frente, até as indicações de segurança ficarem a vermelho. Retire agora a cadeira dos pontos de apoio ISOFIX puxando para a frente. **3.a**

Coloque a cadeira com a parte de trás sobre uma superfície plana. Puxe o botão TWINFIX (09) e pressione então a cadeira para baixo, até os adaptadores TWINFIX (10) entrarem totalmente! Para evitar danos na superfície tenha atenção para que a superfície esteja limpa, seja lisa e o mais suave possível! **3.b**

## **\_ PARA VEÍCULOS COMPATÍVEIS COM TWINFIX**

O TRANSFORMER com sistema JANÉ-CONCORD TWINFIX foi autorizado para a sua utilização como assento elevatório com encosto para veículos específicos e é ideal para a montagem em assentos de determinados automóveis.

Na página „CAR FITTING LIST“ pode encontrar uma vista geral actualizada (à data de produção da sua cadeira) com todos os veículos e bancos adequados para a utilização do sistema JANÉ-CONCORD TWINFIX.

Também pode encontrar uma lista sempre actualizada em [www.janeworld.com](http://www.janeworld.com)

## **\_ PROTECÇÃO DA CRIANÇA COM CINTO DE SEGURANÇA DE TRÊS PONTOS**

Posicione o seu filho bem na superfície do assento. Coloque o cinto de segurança de três pontos, passando-o pela frente da criança, e feche-o tal como se tratasse de um adulto. (deve ser audível um clique.) **4.a**

Posicione agora as tiras do cinto. Insira o cinto para a cintura de ambos os lados, bem como o cinto diagonal, no encaixe à altura da cinta (03) do lado de fecho. De seguida, insira o cinto diagonal na respectiva ranhura para cinto à altura dos ombros (07).



Tenha atenção para que o cinto fique dentro do gancho de segurança. 4.b

Pressione agora o botão para adaptação do tamanho (05) na parte de trás do encosto e desloque o apoio da cabeça (01) para a posição desejada, mantendo o botão (05) premido. O tamanho do TRANSFORMER pode ser ajustado progressivamente e a actual posição pode ser memorizada soltando o botão (05). 4.c

A ranhura para cinto à altura dos ombros (07) deve ficar um pouco mais acima da extremidade superior dos ombros. Em simultâneo, o cinto para os ombros deve passar entre o pescoço e a extremidade exterior dos ombros.



Estique o cinto de forma a que o cinto para a cinta e o cinto diagonal assentem bem e certifique-se que os cintos não ficam torcidos. Aqui o cinto para a cinta deve passar o mais em baixo possível. Caso o seu veículo esteja equipado com um ajuste em altura do cinto de segurança, posicione este na altura mais apropriada.

Ao sair da cadeira basta abrir o fecho e retirar o cinto da frente da criança. Para retirar o cinto para os ombros da respectiva ranhura, pressione o botão de fixação da ranhura para cinto à altura dos ombros (06) e puxe o cinto para a frente.

No entanto, ao reutilizar, tenha sempre em atenção o correcto posicionamento das tiras do cinto. Caso tenha dúvidas durante a montagem, dirija-se à JANÉ-CONCORD para as esclarecer.

Os cintos devem estender-se pelas guias do cinto marcadas a verde na cadeira. Não são permitidas outras posições do cinto.

## **\_ UTILIZAÇÃO DA REGULAÇÃO DE INCLINAÇÃO**

Para utilizar a regulação de inclinação do TRANSFORMER prima o botão Inclinação da cadeira (04) na parte dianteira da cadeira. **5.a**

Mantenha o botão premido e desloque a cadeira até à posição desejada.

A inclinação do TRANSFORMER pode ser adaptada sem degraus à reclinção e ficar ajustada na posição atual ao soltar o botão para a inclinação da cadeira (04). **5.b**

## \_ INSTRUÇÕES DE CONSERVAÇÃO

O revestimento pode ser removido para limpeza.

Para tal, coloque o apoio da cabeça (01) totalmente para cima. Para retirar, retire agora o revestimento da sua fixação! Comece por retirar na área do apoio da cabeça (01), depois segue-se a área do assento e os protectores para a zona dos ombros (02). **6.a**

Retire as espumas da capa do apoio de cabeças (01) antes de lavar.

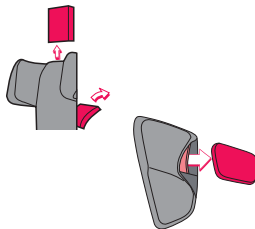

Antes de lavar a capa, retire o poliestireno dos bolsos da zona dos ombros (02).

- Devido à humidade, principalmente ao lavar, o tecido do revestimento pode desbotar ligeiramente.
- Não utilize solventes!



Ao colocar comece com o revestimento da área do assento. Primeiro coloque o revestimento sobre a placa de cobertura no encosto. De seguida, insira sob os encaixes para cinto à altura da cinta (03) e encaixe as fixações nos canais previstos para tal.

Por fim, coloque o revestimento do apoio da cabeça (01) e os protectores para a zona dos ombros (02). **6.b**

Coloque a peça de poliestireno no bolso indicado, na parte interior da capa da zona dos ombros (02).

Em seguida, puxe os revestimentos através das protecções da zona dos ombros (02).

Os revestimentos e as peças em styropor não devem ser confundidas!

## **\_ INFORMAÇÕES GERAIS**

- Este é um dispositivo de retenção para crianças, assento elevatório i-Size melhorado. Foi autorizado segundo o regulamento UN 129/03 para a sua utilização geral em veículos e adapta-se à maioria dos assentos dos automóveis ligeiros ainda que nem todos.
- Este dispositivo de retenção para crianças de 100 a 150 cm é adequado para crianças de aproximadamente 3-12 anos.
- Este dispositivo de retenção para crianças foi definido segundo estritas condições na categoria elevatória com encosto i-Size a partir de modelos anteriores que não têm essa inscrição.
- Caso existam dúvidas, pode informar-se junto do fabricante do dispositivo de retenção ou junto dos negociantes.
- Adequado apenas para veículos com cinto de segurança de três pontos, que tenham sido verificados e autorizados de acordo com a norma ECE 16 ou um padrão semelhante.

## **\_ GARANTIA**

- Este artigo possui garantia contra defeitos de fabrico, conforme o estipulado nas Diretivas e/ou Regulamentos legais em vigor sobre garantias de bens de consumo aplicáveis na União Europeia e específicas do país de comercialização.
- É imprescindível a apresentação da fatura ou recibo de compra para o processamento da garantia através do vendedor do artigo ou, na sua falta, através do fabricante.
- A garantia exclui anomalias ou avarias causadas por uma utilização indevida, por incumprimento das normas de segurança e instruções de utilização e manutenção proporcionadas, ou por desgaste devido ao uso e manuseio normal e regular do artigo.
- A etiqueta que contém o número de série do seu modelo não deve ser arrancada sob nenhuma circunstância, já que contém informação relevante para a garantia.